



T6 Pocket-Hole Jig

T6 Pocket-Hole Jig Master Set 12pc

T6 PHJ

T6 PHJM

EN Operating & Safety Instructions

NL Bedienings- en veiligheidsvoorschriften

FR Instructions d'utilisation et consignes de sécurité

DE Sicherheits- und Bedienungsanleitung

IT Istruzioni per l'uso e la sicurezza

ES Instrucciones de uso y de seguridad

PT Instruções de Operação e Segurança

PL Instrukcja obsługi i bezpieczeństwa

RU Инструкции по эксплуатации и правила техники безопасности

HU Kezelési és biztonsági utasítások

CZ Provozní a bezpečnostní pokyny

SK Prevádzkové a bezpečnostné pokyny

TR Çalışma ve Güvenlik Talimatları



Version date: 22.07.19

Designed in Europe 

tritontools.com



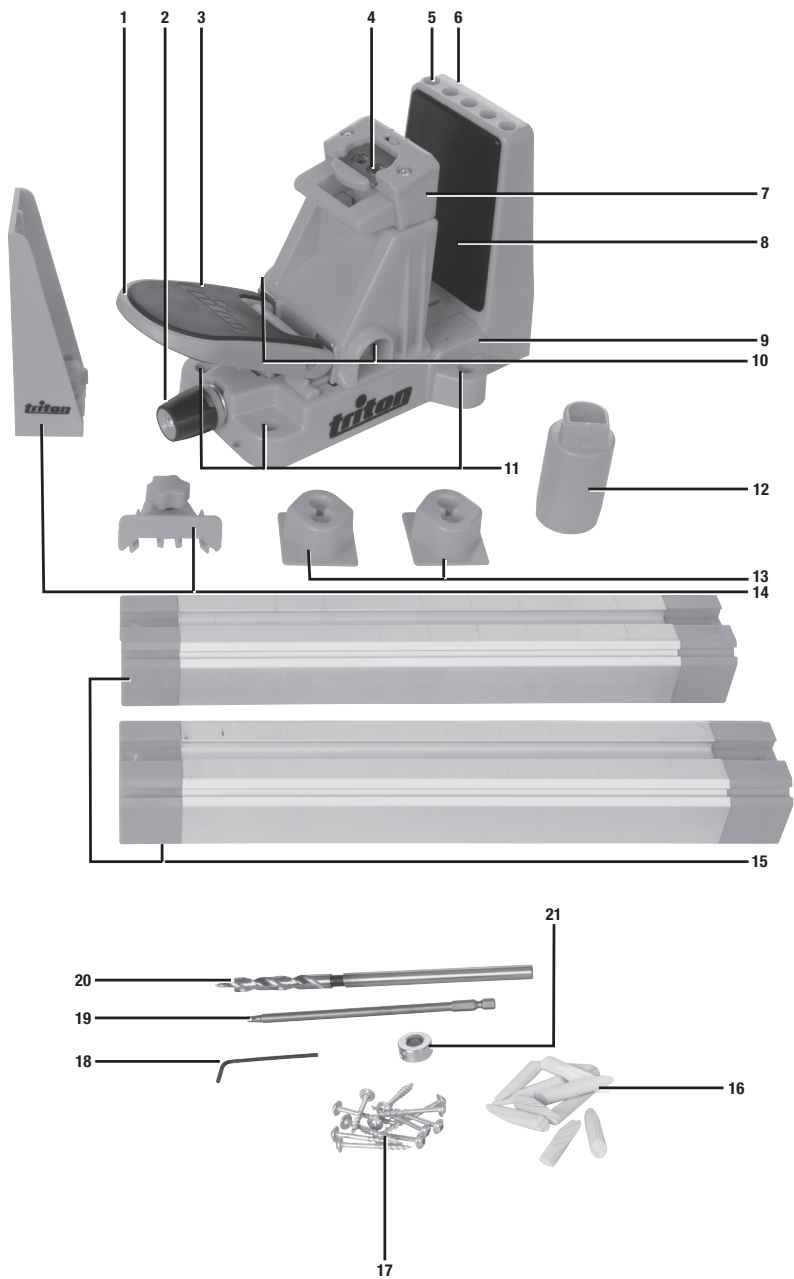

A

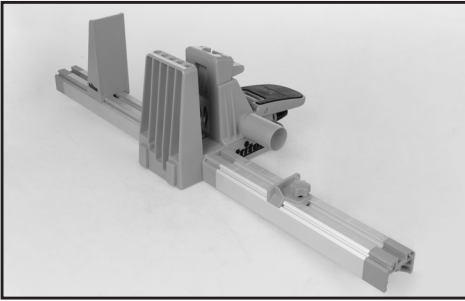

B

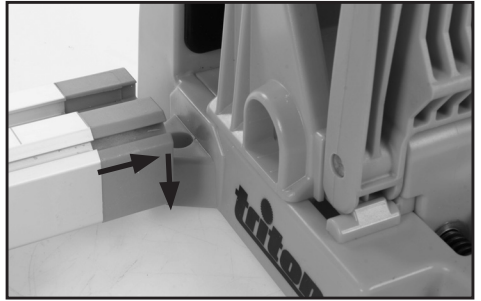

C

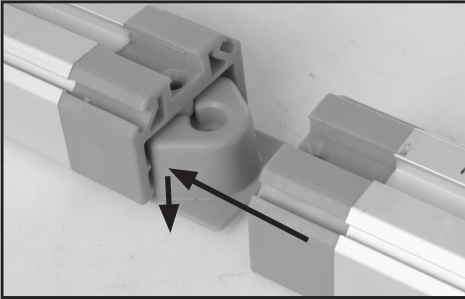

D



E

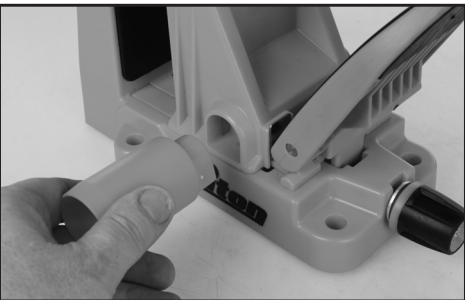

F

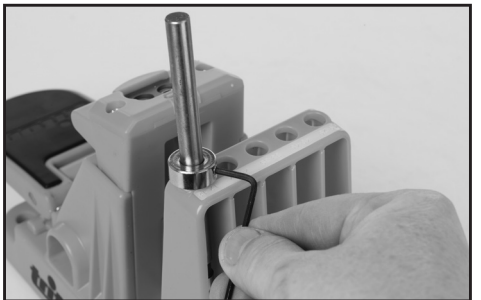

G



H



I

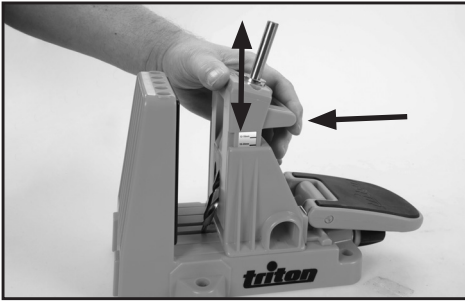

J

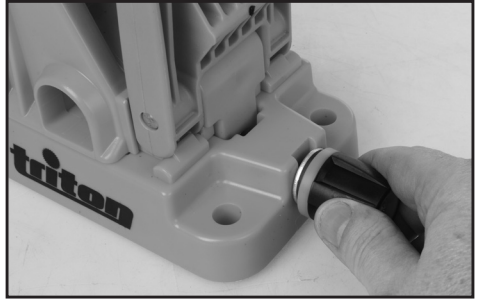

K

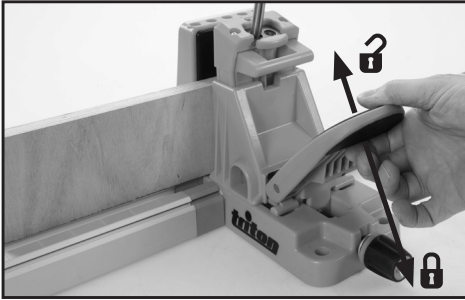

L



M

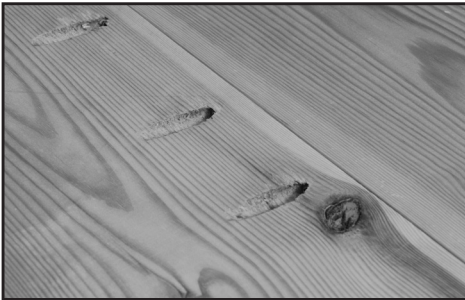

N

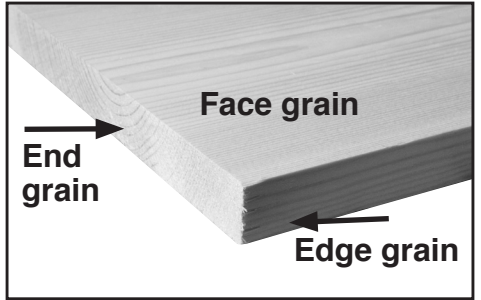

EN Face grain	EN End grain	EN Edge grain
NL Kopse vezels	NL Eindvezels	NL Randvezels
FR Grain de la face	FR Grain de l'extrémité	FR Grain du bord
DE Maserungsverlauf der Oberfläche	DE Hirnholz	DE Maserungsverlauf der Kante
IT Grana superficiale	IT Grana finale	IT Grana laterale
ES Grano de la parte superior	ES Grano del extremo	ES Grano del borde
PL Front	PL Koniec	PL Krawędź

Original Instructions

Introduction

Thank you for purchasing this Triton tool. This manual contains information necessary for safe and effective operation of this product. This product has unique features and, even if you are familiar with similar products, it is necessary to read this manual carefully to ensure you fully understand the instructions. Ensure all users of the tool read and fully understand this manual.

Models covered

This manual covers the following models:

- Triton T6 Pocket Hole Jig
- Triton T6 Pocket Hole Jig Master Set

The information and instructions are identical for both models. They differ only in the included accessories.

Product Familiarisation

1. Jig
2. Adjuster
3. Jaw Lever
4. SpeedDrive™
5. Depth Gauge
6. Depth Scale
7. Depth Adjuster
8. Jaws
9. Bracket
10. Extractor Port x 2
11. Fixing Hole x 4
12. Extractor Adaptor
13. Joiners
14. Work Stop x 2
15. Work Support x 2
16. Plugs
17. Screws
18. Hex Key
19. Square Drive 150mm (6")
20. Drill Bit
21. Depth Collar

Intended Use

Table-mounted pocket-hole jig for repeated use in joinery work. Can be used for joints such as panel fixing and corners.

Before Use

⚠ WARNING: Always adhere to all safety advice and instructions for any power tool used in conjunction with this product.

IMPORTANT: Always practise on a scrap piece of wood before making a pocket hole in the workpiece.

Assembling the Work Supports

The optional Work Supports (15) add stability to the workpiece and provides consistency when drilling multiple workpieces of the same length (Image A).

1. Align the locating pin on the end of the Work Support, with the hole in the Bracket (9) on the side of the Jig (1), and push down (Image B)

Note: The holes in the joint can be used to screw the Work Support/Jig onto the workbench.

2. Slide a Work Stop (14) onto the Work Support and secure in the required position (Image A)

Note: There are two different-sized Work Stops. Select the one most suited to the size of the workpiece.

Note: The Work Supports can be placed either side of the Jig, or both on one side by joining the Work Supports together using the Joiners (13) (Image C).

Note: Additional Work Supports and Joiners can be purchased to extend the Work Support.

Inserting the Depth Scale

The Depth Scale (6) can be changed for either an imperial or metric scale (Image D).

1. Remove the current Depth Scale, if present, by prying out of the Depth Scale holder
2. Select the required Depth Scale and push fit into the Depth Scale holder

Set-up for dust extraction

Note: Dust extraction is achieved via an Extractor Port (10) located on either side of the Jig (1).

1. Insert the Extractor Adaptor (12) into an Extractor Port (10) (Image E)
2. Connect the hose of the Dust Extractor tool (not supplied) to the Extractor Adaptor

Note: Check the instructions with your Dust Extractor for details of how to connect to the Extractor Adaptor.

⚠ WARNING: Do not block the Extractor Port on the opposite side, as this is required to enable a free flow of air through the Jig.

Operation

⚠ WARNING: It is recommended to secure the Jig (1) and Work Supports (15) to a stable, flat surface, using the Fixing Holes (11).

⚠ WARNING: DO NOT have the Drill running when inserting or removing the Drill Bit (20) from the drill guides.

1. Place the Drill Bit (20) in the Depth Gauge (5) using the Depth Scale (6) to determine the correct hole for the depth of wood being drilled
2. Slide the Depth Collar (21) onto the Drill Bit and secure using a Hex Key (18) (Image F)
3. Engage the SpeedDrive™ (4) (Image G).

Note: Use the release button on the SpeedDrive™ to insert or release the Drill Bit (Image H).

4. Place the Drill Bit into one of the drill guides and adjust the Depth Adjuster (7), to the required depth, using the depth scale on the side of the Depth Adjuster (Image I)

Note: The tip of the drill bit should just enter the corresponding groove at the base of the Jaws (Image J).

5. Retract the Drill Bit until it locks in place

6. Place the workpiece into the Jaws of the Jig and close the Jaws using the Adjuster (2) (Image J). Ensure there is just enough space between the Jaws and the workpiece so that the workpiece can be easily moved or replaced

Note: Use the optional Work Stops (14) to position the workpiece (Image A).

7. Use the Jaw Lever (3) to secure the wood (Image K)

8. Connect your drill (not supplied) to the Drill Bit

9. Start the drill and slowly engage the Drill Bit until the Collar contacts the Jig

Note: The drill will automatically disengage the lock when it starts spinning.

Note: Use the drill on the fast setting and maintain a high speed whilst drilling.

10. Retract the Drill Bit until it engages with the lock and switch OFF the drill
11. Release the Jaw Lever and reposition or remove the workpiece
12. After drilling all the holes, the piece is ready for assembly using the pocket-hole screws and plugs (Image L). See the table below for the recommended screw size

Note: The Jig can be used without the SpeedDrive™ by disengaging the lock (Image G).

Note: The Pocket Hole Jig can be used for joining panels (Image M).

Note: When planning the placement of your pocket holes, keep in mind that the screws should go into the edge grain or the face grain, but not into the end grain (Image N). Using the end grain can result in a weak joint.

Timber Thickness	Screw
13 – 18mm / 1/2" – 11/16"	25mm / 1"
19 – 25mm / 3/4" – 1"	30mm / 1-1/4"
26 – 30mm / 1" – 1-1/4"	35mm / 1-1/2"
31 – 37mm / 1-1/4" – 1-7/16"	50mm / 2"
≥38mm / ≥1-1/2"	60mm / 2-1/2"

Note: For hard wood use a fine thread, and for soft wood use a coarse thread.

Accessories

A full range of accessories including Jointers, Work Stops, plugs, screws and bits is available from your Triton stockist.

Maintenance

Keep your Pocket Hole Jig clean. Do not allow sawdust to build up around the jig. Clean regularly with a soft brush, vacuum or compressed air, clean resin off with a suitable solvent

Contact

For technical or repair service advice, please contact the helpline on (+44) 1935 382 222

Web: tritontools.com/en-GB/Support

Address:

Toolstream Ltd.
Boundary Way
Lufton Trading Estate
Yeovil, Somerset
BA22 8HZ, United Kingdom

Vertaling van de originele instructies

Inleiding

Hartelijk dank voor de aankoop van dit Triton-product. Deze handleiding omvat informatie die nodig is voor een veilig en efficiënt gebruik van dit product. Dit product is in het bezit van unieke kenmerken en, zelfs indien u bekend bent met gelijkaardige producten, is het nodig om deze handleiding aandachtig door te lezen om er zeker van te zijn dat u de instructies volledig begrijpt. Zorg ervoor dat alle gebruikers van het product deze handleiding volledig gelezen en begrepen hebben.

Modellen

Deze handleiding is bedoeld voor de volgende modellen:

- Triton T6 Pocket-boormal
- Triton T6 Pocket-boormal Masterset

De informatie en de instructies zijn identiek voor beide modellen. Zij verschillen enkel voor wat betreft de ingebegrepen accessoires.

Productonderdelen

1. Pocket-boormal
2. Aanpasser
3. Klauwhefboom
4. Boorvergrendeling (SpeedDrive™)
5. Dieptestaaf
6. Diepteschaal
7. Diepte-instelling
8. Klauwen
9. Beugel
10. Stofafvoerpoot x 2
11. Bevestigingsgat x 4
12. Stofafvoeradapter
13. Verbindingen
14. Werk aanslag x 2
15. Werksteun x 2
16. Pluggen
17. Schroeven
18. Zeskantsleutel
19. Vierkante aandrijfslag 150 mm
20. Boorbit
21. Dieptekraag

Voorzien gebruik

Op de werkbank gemonteerde pocket-boormal voor herhaald gebruik bij het uitvoeren van hout verbindingen. Kan gebruikt worden voor het bevestigen van panelen en hoekverbindingen.

Voorafgaand aan het gebruik

⚠ **WAARSCHUWING:** Respecteer steeds alle veiligheids waarschuwingen en - instructies wanneer u gebruik maakt van elektrisch gereedschap in combinatie van dit product.

BELANGRIJK: Train altijd op een stukje hout voordat u een pookgat in het werkstuk maakt.

Assembleren van de werksteunen

De optionele werksteunen (15) voegen extra stabiliteit toe aan het werkstuk en zorgen voor consistente resultaten wanneer in meerdere werkstukken geboord met dezelfde lengte (Afbeelding. A).

1. Lijn de locatielopen uit aan het einde van de werksteun met het gat in de beugel (9) aan de zijkant van de mal (1), en druk omlaag (Afbeelding. B)

Opmerking: De gaten in de verbinding kunnen gebruikt worden om de werksteun/mal op de werkbank te schroeven.

2. Schuif een werk aanslag (14) op de werksteun en zet hem vast in de gewenste positie (Afbeelding. A)

Opmerking: Er zijn twee verschillende soorten werk aanslagen, met verschillende afmetingen. Selecteer deze die het meest geschikt voor het werkstuk.

Opmerking: De werksteunen kunnen langs beide zijde van de mal geplaatst worden, of beide aan één zijde, door de werksteunen bij elkaar te brengen met behulp van de verbinders (13) (Afbeelding. C).

Opmerking: Bijkomende werksteunen en verbinders kunnen aangekocht worden om zodoende de Werksteun te verlengen.

Aanbrengen van de diepteschaal

De diepteschaal (6) kan vervangen worden door een exemplaar in imperial of in metrische maten (Afbeelding. D).

1. Verwijder de actuele diepteschaal, indien aanwezig, door deze uit de houder te halen
2. Selecteer de gewenste diepteschaal, en duw deze in de houder

Opstelling voor stofafvoer

Opmerking: Stofafvoer wordt gerealiseerd via een stofafvoerpoot (10) die zich langs de zijkant van de mal vindt (1).

1. Breng de stofafvoeradapter (12) aan in de stofafvoerpoot (10) (Afbeelding. E)
2. Verbind de slang van het stofafvoergereedschap (niet meegeleverd) met de stofafvoerpoot

Opmerking: Raadpleeg de instructies van uw stofextractor voor details betreffende de wijze waarop de verbinding met de Extractoradapter dient gerealiseerd te worden.

⚠ **WAARSCHUWING:** Blokkeer de stofafvoerpoot aan de tegenovergelegen zijde niet omdat deze nodig is om een ongehindere luchtstroming door de mal mogelijk te maken.

Werkning

⚠ **WAARSCHUWING:** Het is aan te bevelen om de mal (1) en de werksteunen (15) te bevestigen op een stabiel en vlak oppervlak met behulp van de bevestigingsgaten (11).

⚠ **WAARSCHUWING:** Laat de boormachine NIET draaien wanneer het boorbit (20) in de boorgeleiding wordt aangebracht of eruit verwijderd wordt.

1. Plaats het boorbit (20) in de dieptestaaf (5) met behulp van de diepteschaal (6) om het correcte gat vast te stellen voor de diepte van het hout waarin geboord wordt
2. Schuif de dieptekraag (21) op het boorbit en zet hem vast met behulp van een zeskantsleutel (18) (Afbeelding. F)
3. Activeer de boorvergrendeling SpeedDrive™ (4) (Afbeelding. G).

Opmerking: Gebruik de vrijgaveknop om de boorvergrendeling SpeedDrive™ om het boorbit aan te brengen of te verwijderen (Afbeelding. H).

4. Plaats het boorbit in één van de boorgeleidingen, en stel de diepteaanpassing (7) in op de gewenste diepte met behulp van de diepteschaal aan de zijkant van de diepteaanpassing (Afbeelding. I)

Opmerking: De punt van het boorbit dient niet in de overeenstemmende groef te steken ter hoogte van de basis van de klauwen (Afbeelding. I).

5. Trek het boorbit terug tot het op zijn plaats blijft vastzitten.

6. Plaats het werkstuk in de klauwen van de mal en sluit deze met behulp van de aanpasser (2) (Afbeelding. J). Zorg ervoor dat er net voldoende ruimte aanwezig is tussen de klauwen en het werkstuk, zodat het werkstuk gemakkelijk verplaatst of verwijderd kan worden.

Opmerking: Gebruik de optionele werk aanslagen (14) om het werkstuk te positioneren (Afbeelding. A).

7. Gebruik de klauwhefboom (3) om het hout vast te zetten (Afbeelding. K)
8. Verbind de boormachine (niet meegeleverd) met het boorbit
9. Start de boormachine en verplaatst het boorbit traag tot de kraag contact maakt met de mal.

Opmerking: De boormachine zal automatisch de vergrendeling vrijgeven wanneer ze start.

Opmerking: Gebruik de boormachine in de snelle stand en houd deze snelheid aan tijdens het boren.

10. Trek het boorbit terug tot het contact maakt met de vergrendeling, en schakel de boormachine uit.
11. Los de klauwhefboom en herpositioneer of verwijder het werkstuk
12. Na alle gaten geboord te hebben, is het werkstuk klaar voor assemblage met behulp van de pocket schroeven (Afbeelding. L). Zie de onderstaande tabel voor de aanbevolen schroefgroottes

Opmerking: De mal kan gebruikt worden zonde de boorvergrendeling SpeedDrive™ door de vergrendeling uit te schakelen (Afbeelding. G)

Opmerking: De pocketboormal kan gebruikt worden voor verbinden van panelen (Afbeelding. M)

- Bij het bepalen van de positie van de pocket gaten dient u in het achterhoofd te houden dat de schroeven in de randvezels of in de kopse vezels dienen te gaan, maar niet in de eindvezels (Afbeelding. N). Het gebruik van de eindvezels kan aanleiding geven tot een zwakkere verbinding

Houtdikte	Schroef
13 – 18 mm / 1/2" – 11/16"	25 mm / 1"
19 – 25 mm / 3/4" – 1"	30 mm / 1-1/4"
26 – 30 mm / 1" – 1-1/4"	35 mm / 1-1/2"
31 – 37 mm / 1-1/4" – 1-7/16"	50 mm / 2"
38 mm / 1-1/2"	60 mm / 2-1/2"

Opmerking: Voor hard hout dient u een fijne schroefdraad te gebruiken, en voor zacht hout een grove schroefdraad.

Accessoires

Een heel gamma aan accessoires, met inbegrip van Verbinders, Werkaanslagen, schroeven en bits, is verkrijgbaar bij uw Triton-leverancier.

Onderhoud

Houd uw pocket-boormal zuiver. Laat geen zaagsel accumuleren rond de mal. Maak regelmatig schoon met een zachte borstel, met vacuüm, of met perslucht, en verwijder hars met een daarvoor geschikt oplosmiddel

Contact

Voor advies in verband met technische zaken of met herstellingen, gelieve contact op te nemen met (+44) 1935 382 222

Web: tritontools.com/nl-NL/Support

Adres:

Toolstream Ltd.
Boundary Way
Lufton Trading Estate
Yeovil, Somerset
BA22 8HZ, Verenigd Koninkrijk

Traduction des instructions originales

Introduction

Nous vous remercions d'avoir choisi cet équipement Triton. Ces instructions contiennent les informations nécessaires au fonctionnement efficace et sûr de ce produit. Veuillez lire attentivement ce manuel pour vous assurer de tirer pleinement avantage des caractéristiques uniques de votre nouvel équipement. Gardez ce manuel à portée de main et assurez-vous que tous les utilisateurs l'aient lu et bien compris avant toute utilisation.

Modèles concernés

Ce manuel couvre les modèles suivants :

- Gabarit de perçage oblique Triton T6
- Kit gabarit de perçage oblique Triton T6

Les informations et consignes contenues dans ce manuel s'appliquent aux deux modèles. Ces deux modèles se différencient uniquement par leurs accessoires.

Descriptif du produit

1. Gabarit
2. Bouton d'ajustement
3. Levier de la mâchoire
4. Dispositif de verrouillage SpeedDrive™
5. Guide de profondeur
6. Échelle de profondeur
7. Dispositif de réglage de la profondeur
8. Mâchoires
9. Support
10. 2 x Ports d'extraction
11. 4 x Trous de fixation
12. Adaptateur d'extraction
13. Raccords pour supports
14. 2 x Butées
15. 2 x Supports de travail
16. Chevilles
17. Vis
18. Clé hexagonale
19. Embout de vissage carré 150 mm (6")
20. Foret de perçage oblique étagé
21. Bague de profondeur

Usage conforme

Gabarit de perçage oblique pouvant être monté sur établi pour les tâches d'assemblage répétitives. Peut être utilisé pour les travaux d'assemblages tels que les réparations et joints angulaires.

Avant Utilisation

⚠ AVERTISSEMENT : Toujours adhérer à toutes les consignes de sécurité et instructions fournies dans le manuel de l'outil électroportatif utilisé conjointement à ce produit.

IMPORTANT : Essayez toujours le gabarit sur une chute de bois avant de l'utiliser sur votre pièce finale.

Assemblage des supports de travail

Les supports de travail (15) fournissent plus de stabilité à la pièce de travail et permettent un perçage plus uniforme lors du perçage de plusieurs pièces à la même longueur (Image A).

1. Alignez les broches de positionnement situées sur l'extrémité du support de travail, sur le trou du support (9) sur le côté du gabarit (1), et poussez vers le bas pour enclencher le verrouillage (Image B).

Remarque : Les trous présents dans les raccords peuvent être utilisés pour sécuriser le gabarit/support de travail sur un établi, à l'aide de vis.

2. Glissez la butée (14) sur le support de travail et sécurisez celle-ci sur la position requise (Image A).

Remarque : Le gabarit est fourni avec deux butées de taille différente. Sélectionnez la taille la mieux adaptée à la pièce de travail.

Remarque : Les supports de travail peuvent être placés des deux côtés du gabarit, ou les deux sur le même côté, à l'aide des raccords pour support de travail (13) (Image C).

Remarque : Des supports de travail et raccords additionnels sont disponibles auprès de votre revendeur afin de pouvoir étendre le support de travail.

Installation de l'échelle de profondeur

L'échelle de profondeur (6) peut passer d'une échelle impériale à une échelle métrique (Image D).

1. Retirez l'échelle de profondeur, si installée, en la sortant de son support.
2. Sélectionnez l'échelle de profondeur requise et poussez celle-ci dans son support.

Extraction de la poussière

Remarque : L'extraction de la poussière s'effectue à l'aide des ports d'extraction (10) positionnés sur les côtés du gabarit (1).

1. Insérez l'adaptateur d'extraction (12) dans le port d'extraction (10) (Image E).
2. Connectez le tuyau d'extraction (non fourni) à l'adaptateur d'extraction.

Remarque : Vérifiez les instructions fournies avec votre système d'extraction de la poussière quant à la manière correcte de connecter le tuyau à l'adaptateur d'extraction.

⚠ AVERTISSEMENT : Ne pas bloquer le port d'extraction sur le côté opposé, puisque celui-ci permet un flux d'air à travers le gabarit.

Instructions d'utilisation

⚠ AVERTISSEMENT : Il est recommandé de sécuriser le gabarit (1) et les supports de travail (5) à une surface plane et stable à l'aide des trous de fixation (1).

⚠ AVERTISSEMENT : NE PAS mettre la perceuse en marche lors de l'insertion ou retrait du foret de perçage oblique étagé (20) dans les trous de perçage.

1. Positionnez le foret de perçage oblique étagé (20) dans le guide de profondeur (5) à l'aide de l'échelle de profondeur (6) pour déterminer le trou correcte en fonction de l'épaisseur de la pièce de travail.
2. Glissez et verrouillez la bague de profondeur sur le foret à l'aide de la clé hexagonale (18) fournie (Image F).
3. Enclenchez le dispositif de verrouillage SpeedDrive™ (4) (Image G).

Remarque : Utilisez le bouton de relâche du dispositif de verrouillage SpeedDrive™, pour insérer ou retirer le foret (Image H).

4. Positionnez le foret dans un des trous de perçage et ajustez le dispositif de réglage de la profondeur (7) à la profondeur requise, à l'aide de l'échelle de profondeur positionnée sur le côté du dispositif de réglage de la profondeur (Image I).

Remarque : L'extrémité du foret doit juste entrer dans la rainure correspondante à la base des mâchoires (Image I).

5. Retirez le foret jusqu'à ce qu'il se verrouille en place.
6. Positionnez la pièce de travail dans les mâchoires du gabarit et fermez les mâchoires à l'aide du bouton d'ajustement (2) (Image J). Vérifiez de disposer d'assez d'espace entre la pièce de travail et les mâchoires afin de pouvoir déplacer ou remplacer la pièce de travail.

Remarque : Utilisez les supports de travail (14) pour positionner la pièce de travail (Image A).

7. Utilisez le levier de la mâchoire (3) pour sécuriser la pièce (Image K).
8. Connectez la perceuse (non fournie) au foret.
9. Mettez la perceuse en marche et laissez le foret pénétrer doucement dans la matière jusqu'à ce que la bague de profondeur vienne se bloquer contre le gabarit.

Remarque : Le foret désenclenche automatiquement le verrouillage lorsque celui-ci commence à tourner.

Remarque : Utilisez la perceuse son sa vitesse maximale et maintenez une vitesse de perçage rapide.

10. Retirez le foret jusqu'à ce qu'il se verrouille puis éteignez la perceuse.
11. Relâchez le levier de la mâchoire, puis repositionnez ou retirez la pièce de travail.
12. Une fois le perçage terminé, la pièce est prête à être assemblée à l'aide des vis et chevilles (Image L). Référez-vous au tableau ci-dessous pour plus d'informations quant à la taille correcte des vis à utiliser.

Remarque : Le gabarit peut être utilisé sans le dispositif de verrouillage SpeedDrive™. Il suffit de désenclencher le bouton de relâche (Image G).

Remarque : Le gabarit de perçage oblique peut être utilisé pour l'assemblage de panneaux (Image M).

Remarque : Lors du placement de vos perçages obliques, gardez à l'esprit que les vis doivent être insérées dans le grain du bord et le grain de la face, mais pas dans le grain de l'extrémité (Image N). L'usage du grain de l'extrémité vous permettra uniquement d'obtenir des joints faibles.

Épaisseur du bois	Vis
13 – 18 mm (1/2" – 11/16")	25 mm (1")
19 – 25 mm (3/4" – 1")	30 mm (1-1/4")
26 – 30 mm (1" – 1-1/4")	35 mm (1-1/2")
31 – 37 mm (1-1/4" – 1-7/16")	50 mm (2")
≥ 38 mm (≥ 1-1/2")	60 mm (2-1/2")

Remarque : Utilisez un filetage fin pour les bois durs, et un filetage grossier pour les bois souples.

Accessoires

Une grande variété d'accessoires, y compris des raccords, butées, vis et embouts, est disponible auprès de votre revendeur Triton.

Entretien

Gardez votre gabarit de perçage oblique propre en permanence. Ne laissez pas la poussière et les copeaux s'accumuler autour du gabarit. Nettoyez régulièrement à l'aide d'une brosse souple, d'un aspirateur ou d'air comprimé, et nettoyez la résine à l'aide d'un solvant approprié.

Contact

Pour tout conseil technique ou réparation, veuillez nous contacter :

Téléphone : (+44) 1935 382 222

Site web : www.tritontools.com/fr-FR/Support

Adresse :

Toolstream Ltd.

Boundary Way

Lufton Trading Estate

Yeovil, Somerset

BA22 8HZ, United Kingdom (Royaume-Uni)

Übersetzung der Originalbetriebsanleitung

Einführung

Vielen Dank, dass Sie sich für dieses Triton-Werkzeug entschieden haben. Diese Anleitung enthält wichtige Informationen für das sichere und effektive Arbeiten mit diesem Produkt. Bitte lesen Sie diese Anleitung sorgfältig durch, um den größtmöglichen Nutzen aus dem einzigartigen Design dieses Produkts ziehen zu können. Bewahren Sie diese Anleitung griffbereit auf und sorgen Sie dafür, dass alle Benutzer dieses Geräts sie gelesen und verstanden haben.

Modelle

Diese Bedienungsanleitung ist für folgende Modelle zutreffend:

- Triton T6-Taschenbohrlehre
- Triton T6-Taschenbohrlehresatz

Die Informationen und Anweisungen sind für beide Modelle identisch. Sie unterscheiden sich nur im mitgelieferten Zubehör.

Geräteübersicht

1. Bohrlehre
2. Einstellknopf
3. Spannbackenhebel
4. SpeedDrive™ (Bohrverriegelung)
5. Tiefenlehre
6. Tiefenskala
7. Tiefeneinsteller
8. Spannbacken
9. Befestigungsvorrichtung für Werkstückträger
10. Staubabzugsanschluss x 2
11. Montagelöcher x 4
12. Staubabzugsadapter
13. Verbindungsstück
14. Werkstückanschlag x 2
15. Werkstückträger x 2
16. Abdeckdübel
17. Taschenlochschaubenen
18. Sechskantschlüssel
19. Vierkanttrieb, 150 mm
20. Stufenbohrer
21. Tiefenanschlag

Bestimmungsgemäße Verwendung

Auf der Werkbank montierte Taschenbohrlehre für Schreiner- und Tischlerarbeiten zur präzisen, wiederholten Erstellung von Taschenlöchern an Rahmen- und Eckverbindungen.

Vor Inbetriebnahme

⚠️ WARNUNG! Befolgen Sie stets die Sicherheitshinweise und die Bedienungsanleitung des Elektrowerkzeugs, das in Verbindung mit diesem Produkt verwendet wird.

WICHTIG: Üben Sie die Erstellung von Taschenlöchern immer erst an einem Stück Ausschussmaterial, bevor Sie Taschenlöcher in Ihr Werkstück bohren.

Zusammenbau der Werkstückträger

Die Bohrlehre ist mit zwei Werkstückträgern (15) ausgestattet, die bedarfsweise eingesetzt werden können, dem Werkstück mehr Stabilität verleihen und für Konsistenz beim Bohren mehrerer Werkstücke gleicher Länge sorgen (Abb. A).

1. Richten Sie die Fixiermasen am Ende des Werkstückträgers, mit den Löchern der Befestigungsvorrichtung (9) seitlich der Bohrlehre (1) aus und drücken Sie sie ein (Abb. B).

Hinweis: Die Bohrlehre lässt sich mit Hilfe der Löcher im Verbindungsstück auf einer Werkbank festschrauben.

2. Schieben Sie den Werkstückanschlag (14) auf den Werkstückträger und sichern Sie ihn in der gewünschten Position (Abb. A).

Hinweis: Das Gerät ist mit zwei verschiedenen großen Werkstückanschlügen ausgestattet. Wählen Sie den Anschlag, der für die Werkstückgröße am besten geeignet ist.

Hinweis: Die Werkstückträger lassen sich auf beiden Seiten der Bohrlehre befestigen. Bei Bedarf können beide Träger einseitig montiert werden, indem Sie diese mithilfe der Verbindungsstücke (13) zusammenfügen (Abb. C).

Hinweis: Zusätzliche Werkstückträger und Verbindungsstücke sind separat erhältlich.

Tiefenskala einsetzen

Die Tiefenskala (6) kann entweder zöllische oder metrische Maße anzeigen (Abb. D).

1. Entfernen Sie die Tiefenskala (falls montiert), indem Sie sie aus der Halterung herausziehen.
2. Wählen Sie die gewünschte Tiefenskala und drücken Sie sie in die Halterung.

Staubabzugsstutzen montieren

Hinweis: Die Bohrlehre (1) ist an beiden Seiten mit je einem Staubabzugsanschluss (10) ausgestattet.

1. Stecken Sie den Staubabzugsadapter (12) auf den Staubabzugsanschluss (10) (Abb. E).
2. Schließen Sie ein Staubabzugssystem oder Staubsaugerschlauch (nicht mitgeliefert) an den Staubabzugsadapter.

Hinweis: Zum Anschluss an den Staubabzugsadapter folgen Sie bitte den Anweisungen Ihres Staubabzugssystems / Staubsaugers.

⚠️ WARNUNG! Achten Sie darauf, dass der Staubabzugsanschluss auf der gegenüberliegenden Seite der Bohrlehre nicht blockiert ist. Dieser Anschluss muß offen bleiben, um einen freien Luftstrom durch die Bohrvorrichtung zu ermöglichen.

Bedienung

⚠️ WARNUNG! Es wird empfohlen die Bohrlehre (1) und Werkstückträger (15) auf einer soliden und stabilen Oberfläche, mit Hilfe der Montagelöcher (11) zu befestigen.

⚠️ WARNUNG! Lassen Sie die Bohrmaschine nicht laufen, wenn Sie den Bohrer (20) in die Bohrführung einsetzen oder herausziehen.

1. Setzen Sie den Bohrer (20) mithilfe der Tiefenskala (6) in die Tiefenlehre (5) ein, um das richtige Loch für die Tiefe des zu bohrenden Holzes zu bestimmen.
 2. Schieben Sie den Tiefenanschlag (21) auf den Bohrer und befestigen Sie ihn mit dem Sechskantschlüssel (18) (Abb. F).
 3. Lassen Sie den SpeedDrive™ (die Bohrverriegelung) (4) einrasten (Abb. G).
- Hinweis:** Drücken Sie den Freigabeknopf des SpeedDrives™ (der Bohrverriegelung), um Bohrer einzuführen oder herauszunehmen (Abb. H).
4. Führen Sie den Bohrer in eine der Bohrführungen und stellen Sie den Tiefeneinsteller (7) mithilfe der Tiefenskala, die sich seitlich am Tiefeneinsteller befindet, auf die erforderliche Tiefe ein (Abb. I).

Hinweis: Die Bohrerspitze sollte in die entsprechende Nut an der Basis der Spannbacken eindringen (Abb. J).

5. Ziehen Sie den Bohrer zurück bis er in Position einrastet.

6. Setzen Sie Ihr Werkstück in die Spannbacken der Bohrlehre und schließen Sie diese mit dem Einstellknopf (2) (Abb. J). Achten Sie darauf, dass zwischen den Spannbacken und dem Werkstück gerade genug Platz ist, um das Werkstück bewegen oder austauschen zu können .

Hinweis: Verwenden Sie bei Bedarf die Werkstückanschläge (14) um das Werkstück auszurichten (Abb. A).

7. Spannen Sie das Werkstück ein, indem Sie den Spannbackenhebel (3) betätigen (Abb. K).
8. Setzen Sie den Bohrer in das Spannfutter Ihrer Bohrmaschine (nicht mitgeliefert).
9. Schalten Sie die Bohrmaschine ein und führen Sie die Bohrerspitze nun langsam durch das Werkstück, bis der Tiefenanschlag an der Bohrlehre anschlägt.

Hinweis: Die Bohrverriegelung SpeedDrive™ wird automatisch durch die drehende Bohrmaschine freigegeben.

Hinweis: Bohren Sie bei hoher Drehzahl und halten Sie diese Geschwindigkeit während des gesamten Bohrdurchgangs.

10. Ziehen Sie den Bohrer zurück, bis er die Bohrverriegelung auslöst und schalten Ihre Bohrmaschine aus.
11. Geben Sie den Spannbackenhebel frei und positionieren Sie Ihr Werkstück erneut oder entnehmen Sie es.
12. Nach Beendigung des Bohrvorgangs können Sie das Werkstück mithilfe der Taschenlochschaubenen und der Abdeckdübel zusammenbauen (Abb. L). Beziehen Sie sich für geeignete Schraubengrößen auf die nachstehende Tabelle.

Hinweis: Die Bohrlehre kann auch ohne SpeedDrive™ (Bohrverriegelung) eingesetzt werden, indem diese freigegeben wird (Abb. G).

Hinweis: Die Bohrlehre kann für die Verbindung von Holzplatten verwendet werden (Abb. M)

Hinweis: Achten Sie bei der Platzierung Ihrer Taschenlöcher darauf, dass die Schrauben in den Maserungsverlauf der Holzkannten bzw. der Holzoberfläche eintreten und nicht des Hirnholzes (Abb. XVII). Die Verwendung des Hirnholzes kann zu schwachen Holzverbindungen führen.

Holzstärke	Schraubengröße
13–18 mm	25 mm
19–25 mm	30 mm
26–30 mm	35 mm
31–37 mm	50 mm
≥38 mm	60 mm

Hinweis: Verwenden Sie bei der Bearbeitung von Hartholz stets Schrauben mit Feingewinde.

Zubehör

Ein umfassendes Zubehörsortiment einschließlich verschiedener Bohrschablonen, Taschenlochstöpsel, -schrauben und -bohrer ist über Ihren Triton-Fachhändler erhältlich.

Wartung und Pflege

Halten Sie Ihre Bohrlehre in einem sauberen Zustand. Vermeiden Sie, dass sich Sägemehl um die Bohrlehre herum ansammelt. Reinigen Sie das Gerät regelmäßig mit einer weichen Bürste, einem Staubsauger oder ggf. mit Druckluft und entfernen Sie Harz mit einem geeigneten Lösungsmittel.

Kontakt

Informationen zu Reparatur- und Kundendiensten erhalten Sie unter der Rufnummer (+44) 1935/382222.

Webseite: tritontools.com/de-DE/Support

Postanschrift:
Toolstream Ltd.
Boundary Way
Lufton Trading Estate
Yeovil, Somerset
BA22 8HZ
Großbritannien

Traduzione delle istruzioni originali

Introduzione

Grazie per aver acquistato questo prodotto Triton. Questo manuale contiene le informazioni necessarie per un funzionamento sicuro ed efficace di questo prodotto. Questo prodotto ha caratteristiche uniche e, anche se si ha familiarità con prodotti simili, è necessario leggere attentamente questo manuale per assicurarsi di comprendere a pieno le istruzioni. Assicurarsi che tutti gli utenti del prodotto leggano e comprendano questo manuale.

Modelli qui considerati

Questo manuale copre i seguenti modelli:

- Dima per fori a tasca Triton T6
- Set completo per dima per fori a tasca Triton T6

Le informazioni e le istruzioni sono identiche per entrambi i modelli. Differiscono solo negli accessori inclusi.

Familiarizzare con il prodotto

1. Dima
2. Regolatore
3. Leva del morsetto
4. SpeedDrive™
5. Calibro di profondità
6. Indicatore di profondità
7. Regolatore di profondità
8. Morsetti
9. Staffa
10. Porta di estrazione x 2
11. Foro di fissaggio x 4
12. Adattatore dell'estrattore
13. Connettori
14. Fermi del materiale x 2
15. Supporti del materiale x 2
16. Tasselli
17. Viti
18. Chiave esagonale
19. Inserto quadrato da 150 mm (6")
20. Punta trapano
21. Collare di profondità

Uso Previsto

Dima per fori a tasca veloce ed efficiente per usi ripetuti in lavori di falegnameria. Può essere usato per lavori su giunture come il fissaggio di pannelli e angoli.

Prima dell'uso

ATTENZIONE: attenersi sempre a tutti i consigli e le istruzioni di sicurezza relativi a qualsiasi strumento elettrico utilizzato in combinazione con questo prodotto.

IMPORTANTE: Fare sempre una prova su un legno di scarto prima di lavorare sul pezzo.

Montare i supporti del materiale

I supporti del materiale (15) sono opzionali, donano maggiore stabilità al pezzo e consistenza durante la foratura di più pezzi della stessa lunghezza (Immagine A).

1. Allineare il perno di posizionamento all'estremità del supporto del materiale, con il foro nella Staffa (9) sul lato della dima (1), e spingere verso il basso (Immagine B)

Nota: i fori nel giunto possono essere utilizzati per avvitare il supporto o la dima sul banco di lavoro.

2. Far scorrere il fermo del materiale (14) sul supporto del materiale e fissarlo nella posizione richiesta (Immagine A)

Nota: ci sono due fermi di dimensioni diverse. Selezionare quello più adatto in base alle dimensioni del pezzo.

Nota: i supporti del materiale possono essere posizionati su entrambi i lati della dima, o entrambi su un lato, unendo i supporti insieme utilizzando i connettori (13) (Immagine C).

Nota: è possibile acquistare ulteriori supporti e connettori per estendere il supporto stesso.

Inserire l'indicatore di profondità

L'indicatore di profondità (6) può essere modificato in modo da mostrare una scala imperiale o metrica (Immagine D).

1. Rimuovere l'indicatore di profondità in uso, se presente, facendo leva sul supporto dell'indicatore di profondità
2. Selezionare l'indicatore di profondità desiderato e inserirlo nel supporto dell'indicatore

Attivare l'estrattore della polvere

Nota: l'estrazione della polvere è ottenuta tramite una porta di estrazione (10) situata su entrambi i lati della dima (1).

1. Inserire l'adattatore dell'estrattore (12) nella porta di estrazione (10) (Immagine E)
2. Collegare il tubo dell'utensile di estrazione della polvere (non in dotazione) all'adattatore dell'estrattore

Nota: controllare le istruzioni dell'aspirapolvere per ulteriori dettagli su come collegare all'adattatore dell'estrattore.

ATTENZIONE: non bloccare la porta di estrazione sul lato opposto, poiché è necessario consentire un flusso d'aria libero attraverso la dima.

Funzionamento

AVVERTENZA: si consiglia di fissare la dima (1) e i supporti (15) su una superficie piana e stabile, utilizzando i fori di fissaggio (11).

AVVERTENZA: NON far girare il trapano quando si inserisce o si rimuove la punta del trapano (20) dalle guide.

1. Inserire la punta del trapano (20) nel calibro di profondità (5) usando l'indicatore di profondità (6) per determinare il foro corretto in base alla profondità del legno da perforare
 2. Far scorrere il Collare di profondità (21) sulla punta del trapano e fissarlo con la chiave esagonale (18) (Immagine F)
 3. Inserire lo SpeedDrive™ (4) (Immagine G).
- Nota:** utilizzare il pulsante di rilascio sul lo SpeedDrive™ per inserire o rilasciare la punta del trapano (Immagine H).
4. Inserire la punta del trapano in una delle guide del trapano e posizionare il regolatore di profondità (7), alla profondità richiesta, usando l'indicatore di profondità insieme al regolatore di profondità (Immagine I).

Nota: l'estremità della punta del trapano deve entrare solo nella scanalatura corrispondente alla base dei morsetti (Immagine I).

5. Ritirare la punta del trapano finché non si blocca in posizione
6. Posizionare il pezzo da lavorare nei morsetti della dima e chiudere i morsetti usando il regolatore (2) (Immagine J). Assicurarsi che vi sia uno spazio sufficiente tra i morsetti e il pezzo in lavorazione in modo che il pezzo possa essere facilmente spostato o sostituito

Nota: utilizzare i fermi opzionali (14) per posizionare il pezzo (Immagine A).

7. Utilizzare la leva del morsetto (3) per fissare il legno (Immagine K)
8. Inserire la punta al trapano (non incluso)
9. Avviare il trapano e inserire lentamente la punta del trapano finché il collare di arresto non entra in contatto con la dima.

Nota: il trapano disinnesta automaticamente il blocco quando inizia a girare

Nota: utilizzare il trapano sull'impostazione rapida e mantenere un'alta velocità durante la perforazione.

10. Ritirare la punta del trapano fino a quando non si innesta il blocco e poi spegnere il trapano
11. Rilasciare la leva del morsetto e riposizionare o rimuovere il pezzo
12. Dopo aver praticato tutti i fori, il pezzo è pronto per l'assemblaggio con le viti e i tasselli da inserire nei fori a tasca (Immagine L). Consultare la tabella sottostante per suggerimenti sulle misure delle viti

Nota: la dima può essere utilizzata senza lo SpeedDrive™ semplicemente disinnestandolo (Immagine G).

Nota: La dima per fori a tasca può essere utilizzata per pannelli di giunzione (Immagine M)

Nota: Quando si pianifica il posizionamento dei fori a tasca, si deve tener presente che le viti dovrebbero entrare nella grana laterale o nella grana superficiale, ma non nella grana finale (Immagine N). Quest'ultima potrebbe creare un giunto debole.

Spessore del legname	Vite
13 - 18 mm / 1/2" - 11/16"	25 mm / 1"
19 - 25 mm / 3/4" - 1"	30 mm / 1 - 1/4"
26 - 30 mm / 1" - 1-1/4"	35 mm / 1 - 1/2"
31 - 37 mm / 1-1/4" - 1-7/16"	50 mm / 2"
≥ 38 mm / ≥ 1-1/2"	60 mm / 2-1/2"

Nota: per legno duro usare una filettatura sottile e per un legno tenero usare una filettatura più grossa.

Accessori

Una gamma completa di accessori tra cui dime, tasselli, viti e punte è disponibile presso il proprio rivenditore Triton

Manutenzione

Mantenere pulita la dima per fori a tasca. Non lasciare che la segatura si accumuli attorno alla dima. Pulire regolarmente con una spazzola morbida, un sistema aspirapolvere o aria compressa, pulire la resina con un solvente adatto

Contatti

Per consigli tecnici e per eventuali riparazioni, si prega di contattare il nostro servizio di assistenza telefonico al numero (+44) 1935 382 222

Sito web: tritontools.com/it-IT/Support

Indirizzo:
Toolstream Ltd.
Boundary Way
Lufton Trading Estate
Yeovil, Somerset
BA22 8HZ, Regno Unito

Introducción

Gracias por haber elegido esta herramienta Triton. Estas instrucciones contienen la información necesaria para utilizar este producto de forma segura y eficaz. Lea atentamente este manual para obtener todas las ventajas y características únicas de su nueva herramienta. Conserve este manual a mano y asegúrese de que todas las personas que utilicen esta herramienta lo hayan leído y entendido correctamente.

Modelos cubiertos

Este manual está indicado para los siguientes productos:

- Guía para agujeros ocultos T6
- Guía para agujeros ocultos T6 Master Set, 12 pzas

La información y el procedimiento es idéntico para todos los modelos indicados en este manual. Los accesorios pueden variar según el producto seleccionado.

Características del producto

1. Guía
2. Ajustador
3. Palanca de la mordaza
4. Mecanismo SpeedDrive™
5. Calibre de profundidad
6. Escala de profundidad
7. Ajuste de profundidad
8. Mordaza
9. Soporte
10. Salida de extracción de polvo (x 2)
11. Orificios de montaje (x 4)
12. Adaptador para extracción de polvo
13. Conectores
14. Topes (x 2)
15. Soportes de trabajo (x 2)
16. Tacos de madera
17. Tornillos
18. Llave hexagonal
19. Atornillador cuadrado de 150 mm (6")
20. Broca
21. Tope de profundidad

Aplicaciones

Guía de taladro para banco de trabajo indicada para realizar agujeros ocultos en piezas de madera. Indicada para realizar ensamblajes en paneles y esquinas.

Antes de usar

⚠ ADVERTENCIA: Siga siempre todos los consejos e instrucciones de seguridad para cualquier herramienta eléctrica utilizada junto con este producto.

IMPORTANTE: Realice un agujero de prueba en un trozo de material desechable antes de realizar los agujeros ocultos.

Montaje de los soportes de trabajo

Los soportes de trabajo opcionales (15) mejoran la estabilidad de la pieza de trabajo y permiten perforar varias piezas de trabajo de forma precisa (Imagen A).

1. Alinee el pasador situado en el extremo del soporte de trabajo con el orificio del soporte (9) del lateral de la guía y presiónelo (Imagen B).

Nota: Los orificios en la junta pueden utilizarse para atornillar la guía/soporte en un banco de trabajo.

2. Deslice el tope (14) en el soporte para la pieza de trabajo y fíjelo en la posición requerida (Imagen A).

Nota: Existen dos tipos de topes con diferentes tamaños. Seleccione el tope requerido según la tarea a realizar.

Nota: Los soportes de trabajo pueden colocarse en ambos lados de la guía o en uno solo lado, utilizando los conectores (13) suministrados (Imagen C)

Nota: Pueden utilizarse soportes y conectores adicionales para extender su longitud.

Montaje de la escala de profundidad

La escala de profundidad (6) puede ajustarse en mediciones métricas o imperiales (Imagen D).

1. Retire la escala de profundidad si es necesario retirando el soporte de retención de la escala de profundidad.
2. Seleccione la escala requerida y colóquela en el soporte de retención de la escala de profundidad.

Montaje de la salida de extracción de polvo

Nota: La salida de extracción de polvo (10) está situada en ambos lados de la guía (1).

1. Introduzca el adaptador para extracción de polvo (12) en la salida de extracción de polvo (10) (Imagen E).

2. Conecte la salida de extracción de polvo en el tubo de aspiración (no suministrado).

Nota: Consulte las instrucciones de su dispositivo de extracción de polvo para más información sobre el uso del adaptador.

⚠ ADVERTENCIA: No bloquee el otro extremo de la salida de extracción de polvo ya que es necesario para que circule el flujo de aire a través de la guía.

Funcionamiento

⚠ ADVERTENCIA: Sujete siempre la guía (1) y los soportes (15) a una superficie estable mediante los orificios de montaje (11).

⚠ ADVERTENCIA: NUNCA encienda el taladro cuando vaya a introducir o retirar una broca (20) en la guía.

1. Coloque la broca (20) en el calibrador de profundidad (5) utilizando la escala de profundidad (6) para determinar la profundidad del agujero.
2. Coloque el tope de profundidad en la broca y apriételo utilizando la llave hexagonal (18) (Imagen F).
3. Active el mecanismo SpeedDrive™ (4) (Imagen G).

Nota: Utilice el interruptor de bloqueo del mecanismo SpeedDrive™ para fijar o retirar una broca (Imagen H).

4. Coloque la broca en una de las guías y ajuste el tope de profundidad (7) utilizando la escala de profundidad situada en el ajuste de profundidad (Imagen I).

Nota: La punta de la broca debe entrar solamente a través de la ranura situada en la base de la mordaza (Imagen I).

5. Retraiga la broca hasta que quede fijada correctamente.

6. Coloque la pieza de trabajo en las mordazas de la guía y ciérrelas utilizando el ajustador (2) (Imagen J). Asegúrese de que exista espacio suficiente entre la mordaza y la pieza de trabajo, esto le permitirá mover y retirar la pieza de trabajo fácilmente.

Nota: Utilice topes (14) adicionales para ajustar la posición de la pieza de trabajo (Imagen A).

7. Utilice la palanca de la mordaza (3) para sujetar la pieza de trabajo (Imagen K).
8. Introduzca la broca en el taladro (no suministrado).

9. Comience a perforar lentamente hasta que el tope de profundidad de la broca entre en contacto con la guía.

Nota: El taladro desbloqueará el interruptor de bloqueo cuando comience a rotar.

Nota: Use el taladro en la configuración rápida y mantenga una alta velocidad mientras está perforando.

10. Retraiga la broca hasta accionar el interruptor de bloqueo y apague el taladro.

11. Afloje la palanca de la mordaza para mover o retirar la pieza de trabajo.

12. Ahora la pieza de trabajo estará preparada para introducir los tornillos para agujeros ocultos y los taponos de madera (Imagen L). A continuación, le mostramos los tornillos con los tamaños más recomendados según el grosor del material.

Nota: Esta guía puede utilizarse sin el mecanismo SpeedDrive™ mediante el desbloqueo del cierre (Imagen G).

Nota: La guía para agujeros ocultos se puede utilizar para Unión de paneles (Imagen M).

Nota: Cuando planifique la colocación de los orificios ocultos, tenga en cuenta que los tornillos deben ir en dirección al grano del borde o en el grano de la parte superior, pero nunca en sentido al grano del extremo (Imagen N).

Grosor de la pieza de trabajo	Tornillo
13 - 18 mm / 1/2" - 11/16"	25 mm / 1"
19 - 25 mm / 3/4" - 1"	30 mm / 1-1/4"
26 - 30 mm / 1" - 1-1/4"	35 mm / 1-1/2"
31 - 37 mm / 1-1/4" - 1-7/16"	50 mm / 2"
≥38 mm / ≥1-1/2"	60 mm / 2-1/2"

Nota: Utilice un tornillo de rosca fina para maderas duras y un tornillo de rosca gruesa para maderas blandas.

Accesorios

Existen gran variedad de accesorios, guías, tapones, brocas y tornillos para esta herramienta disponibles en su distribuidor Triton más cercano.

Mantenimiento

Mantenga la guía para agujeros ocultos siempre limpia. No deje que se acumule el polvo o las virutas en la guía. Limpie este producto con un cepillo suave, aspiradora o aire comprimido. Limpie los restos de resina con un disolvente apropiado.

Contacto

Servicio técnico de reparación – Tel: (+44) 1935 382 222

Web: tritontools.com/es-ES/Support

Dirección:
Toolstream Ltd.
Boundary Way
Lufton Trading Estate
Yeovil, Somerset
BA22 8HZ, Reino Unido

Wprowadzenie

Dziękujemy za zakup tego produktu marki Triton. Zapoznaj się z niniejszymi instrukcjami: zawierają one informacje niezbędne dla bezpiecznej i wydajnej obsługi produktu. Produkt posiada szereg unikalnych funkcji, dlatego też, nawet, jeśli jesteś zaznajomiony z podobnymi produktami, przeczytanie instrukcji obsługi umożliwi Ci pełne wykorzystanie tego wyjątkowego projektu. Przechowuj niniejsze instrukcje w zasięgu ręki i upewnij się, że użytkownicy narzędzia przeczytali i w pełni zrozumieli wszystkie zalecenia.

Omówione modele

Niniejsza instrukcja dotyczy następujących modeli urządzeń:

- Przyrząd wiertarski do otworów kieszeniowych Triton T6
 - Przyrząd wiertarski do otworów kieszeniowych Triton T6 w zestawie Master
- Informacje oraz procedury są identyczne dla każdego modelu. Modele różnią się jedynie dołączonymi akcesoriami.

Przedstawienie produktu

1. Przyrząd wiertarski
2. Regulator
3. Dźwignia szczęk
4. Blokada wiertła SpeedDrive™
5. Wskaźnik głębokości
6. Skala głębokości
7. Regulator głębokości
8. Szczęki
9. Wspornik
10. Port do odsysania pyłu x 2
11. Otwór mocujący x 4
12. Adapter portu do odsysania pyłu
13. Łączniki
14. Ogranicznik detalu x 2
15. Wspornik detalu x 2
16. Kołki
17. Śrubki
18. Klucz sześciokątny
19. Wkrętak kwadratowy 150 mm (6")
20. Wiertło
21. Kolnierz głębokościowy

Zastosowanie zgodne z przeznaczeniem

Instalowany na stole przyrząd wiertarski do otworów kieszeniowych przeznaczony do wielokrotnego użytku w zakresie wykonywania połączeń stolarskich. Sprawdza się podczas mocowania paneli, narożników.

Przygotowanie do eksploatacji

⚠ OSTRZEŻENIE: W przypadku korzystania z elektronarzędzi należy zawsze przestrzegać zaleceń bezpieczeństwa i instrukcji danego narzędzia.

WAŻNE: Zaleca się, aby zawsze przetestować ustawienia na drobnym kawałku drewna, przed wykonaniem otworów kieszeniowych w materiale obróbk.

Montaż wsporników detalu

Opcjonalne wsporniki (15) zwiększają stabilność detalu i zapewniają jednolitość w przypadku wykonywania wierceń w wielu detalach o tej samej długości (zdzjęcie A).

1. Wyrównać kolek ustalający znajdujący się na krańcu wspornika z otworem we sporniku (9) z boku przyrządu (1) i docisnąć do dołu (zdzjęcie B).

Uwaga: Otwory w łączniku mogą służyć do przykręcenia wspornika detalu/ przyrządu do stołu.

2. Wsunąć ogranicznik detalu (14) na wspornik detalu i unieruchomić go w wybranym położeniu (zdzjęcie A).

Uwaga: Dostępne są dwa ograniczniki detalu o różnych rozmiarach. Należy wybrać odpowiedni ogranicznik względem rozmiaru obrabianego detalu.

Uwaga: Wsporniki detalu można umieścić po każdej ze stron przyrządu, po obu stronach lub tylko z jednej strony, łącząc wsporniki za pomocą łączników (13) (zdzjęcie C).

Uwaga: Istnieje możliwość nabycia dodatkowych wsporników detalu i łączników celem przedłużenia konstrukcji wsporczej.

Instalowanie skali głębokości

Skalę głębokości (6) można zmieniać w zależności od stosowania podziałki imperialnej lub metrycznej (zdzjęcie D).

1. Aby zdjąć zainstalowaną skalę, należy ją odpowiednio podważyć z gniazda.
2. Następnie wybrać dogodną podziałkę, umieścić i docisnąć ją w gnieździe.

Konfiguracja z zastosowaniem systemu do odsysania pyłu

Uwaga: Odsysanie pyłu jest możliwe dzięki odpowiedniemu portowi do odsysania pyłu (10), który można znaleźć po obu stronach przyrządu (1).

1. Umieścić adapter portu do odsysania pyłu (12) w porcie do odsysania pyłu (10) (zdzjęcie E).
2. Podłączyć wąż systemu do odsysania pyłu (nie w zestawie) do adaptera.

Uwaga: Należy zapoznać się ze szczegółami dotyczącymi podłączenia systemu odsysania pyłu do adaptera, zamieszczonymi w instrukcji obsługi systemu.

⚠ OSTRZEŻENIE: Nie blokować portu do odsysania pyłu po przeciwnej stronie przyrządu, ponieważ umożliwiał on swobodny przepływ powietrza przez przyrząd.

Obsługa

⚠ OSTRZEŻENIE: Zalecane jest przymocowanie przyrządu (1) i wsporników detalu (15) do stabilnej płaskiej powierzchni za pomocą otworów mocujących (11).

⚠ OSTRZEŻENIE: NIE uruchamiać wiertarki podczas wprowadzania lub wyjmowania wiertła (2) z prowadnic.

1. Umieścić wiertło (20) we wskaźniku głębokości (5) i za pomocą skali głębokości (6) określić prawidłową głębokość wierconego otworu.
2. Przesunąć kolnierz głębokościowy (21) na wiertło i przymocować go za pomocą klucza sześciokątnego (18) (zdzjęcie F)
3. Załączyć blokadę wiertła SpeedDrive™ (4) (zdzjęcie G)

Uwaga: Wiertło można wkładać i zwalniać za pomocą przycisku zwalniania znajdującego się na blokadzie (zdzjęcie H)

4. Umieścić wiertło w jednej z prowadnic i dostosować regulator głębokości (7) na żądaną głębokość za pomocą skali głębokości znajdującej się z boku regulatora głębokości (zdzjęcie I)

Uwaga: Czubek wiertła powinien nieznacznie zagłębiać się w odpowiednim rowku u podstawy szczęk (zdzjęcie I).

5. Wyczołać wiertło aż do zablokowania go w położeniu.

6. Umieścić detal w szczękach przyrządu i zwerzeć szczęki za pomocą regulatora (2) (zdzjęcie J) Upewnić się, że zostawiono odpowiednią ilość przestrzeni pomiędzy szczękami a detałem, która umożliwi łatwe przesuwanie lub zmianę położenia detalu.

Uwaga: Korzystać z opcjonalnych ograniczników detalu (14) celem odpowiedniego ustawienia detalu (zdzjęcie A)

7. Za pomocą dźwigni szczęk (3) unieruchomić drewno (zdzjęcie K)
8. Przymocować wiertarkę (nie w zestawie) do wiertła.
9. Uruchomić wiertarkę i powoli popychać wiertło, aż do zetknięcia kolnierza z przyrządem.

Uwaga: Wiertarka spowoduje automatyczne zwolnienie blokady w momencie załączenia obrotów.

Uwaga: Wiertarka powinna pracować z wysoką prędkością i zachowywać ją podczas wiercenia.

10. Wyczołwać wiertło aż do załączenia blokady i wyłączyć wiertarkę.
11. Zwolnić dźwignię szczek i przesunąć lub wyjąć detal.
12. Po wywierceniu wszystkich otworów detal jest gotowy do montażu za pomocą odpowiednich śrub i kołków (zdzjęcie L). W tabeli poniżej podano zalecane rozmiary śrubek.

Uwaga: Przyrząd można obsługiwać bez blokady wiertła SpeedDrive™, którą można w tym celu zdezaktywować (zdzjęcie G).

Uwaga: Przyrząd wiertarski do otworów kieszeniowych może być użyty do Łączenia paneli (zdzjęcie M)

Uwaga: Planując rozmieszczenie otworów kieszeniowych, należy pamiętać, że wkręty powinny zagłębiać się w krawędzi lub froncie deski, a nie w jej krańcu (zdjęcie N). Instalacja w krańcu może spowodować słabe połączenie

Grubość drewna	Wkręt
13 – 18 mm / 1/2" – 11/16"	25 mm / 1"
19 – 25 mm / 3/4" – 1"	30 mm / 1-1/4"
26 – 30 mm / 1" – 1-1/4"	35 mm / 1-1/2"
31 – 37 mm / 1-1/4" – 1-7/16"	50 mm / 2"
≥38 mm / ≥1-1/2"	60 mm / 2-1/2"

Uwaga: W przypadku twardego drewna należy użyć gwintu drobnozwojnego, a w przypadku drewna miękkiego – grubozwojnego.

Akcesoria

Pełny asortyment akcesoriów, w tym szablonów, kołków i wkrętów i bitów, jest dostępny u dystrybutorów marki Triton.

Konserwacja

Dbać o czystość przyrządu wiertarskiego do otworów kieszeniowych. Nie dopuszczać do gromadzenia się pyłu wokół przyrządu. Regularnie czyścić przyrząd miękką szmatką, odkurzaczem lub sprężonym powietrzem. Usuwać żywicę za pomocą odpowiedniego rozpuszczalnika.

Kontakt

W celu uzyskania porady technicznej lub naprawy skontaktuj się z infolinią pod numerem (+44) 1935 382 222.

Strona internetowa: tritontools.com/pl-PL/Support

Adres:

Toolstream Ltd.
Boundary Way
Lufton Trading Estate
Yeovil, Somerset
BA22 8HZ, Wielka Brytania

Перевод исходных инструкций

Введение

Благодарим за выбор изделия Triton. В этом руководстве содержится информация, необходимая для безопасной и эффективной эксплуатации изделия. Данное изделие отличается некоторыми уникальными особенностями, и даже если вы уже знакомы с аналогичными изделиями, важно внимательно прочитать это руководство и понять содержащиеся в нем инструкции. Проследите за тем, чтобы каждый пользователь изделия ознакомился с руководством и понял его.

Охватываемые модели

Это руководство охватывает следующие модели

- Кондуктор для глухих отверстий Triton T6
- Расширенный комплект кондукторов для глухих отверстий Triton T6

Информация и инструкции одинаковы для обеих моделей. Они отличаются только оснасткой, поставляемой в комплекте.

Знакомство с изделием

1. Кондуктор
2. Регулятор
3. Рычаг зажима
4. SpeedDrive™
5. Глубиномер
6. Шкала глубины
7. Регулятор глубины
8. Губки
9. Кронштейн
10. Отверстие для вытяги пыли, 2 шт.
11. Крепежное отверстие, 4 шт.
12. Переходник для вытяги пыли
13. Соединители
14. Ограничитель заготовки, 2 шт.
15. Опора заготовки, 2 шт.
16. Заглушки
17. Винты
18. Шестигранный ключ
19. Квадратный хвостовик 150 мм (6")
20. Сверло
21. Ограничитель глубины

Назначение

Настольный кондуктор для глухих отверстий для регулярной подготовки соединений. Можно использовать для крепежных соединений панелей и углов.

Перед эксплуатацией

⚠ ВНИМАНИЕ! При использовании любого электроинструмента вместе с этим изделием всегда соблюдайте все рекомендации и инструкции по безопасности.

ВАЖНО! Всегда пробуйте выполнять обработку на ненужном куске древесины, прежде чем сверлить глухое отверстие в заготовке.

Сборка опоре для заготовки

Дополнительные опоры (15) повышают устойчивость заготовки и обеспечивают повторяемость при сверлении нескольких заготовок одинаковой длины (рисунок А).

1. Совместите установочный штифт в конце опоры для заготовки с отверстием в кронштейне (9) на боковой части кондуктора (1) и надавите на него (рисунок В).

Примечание. Отверстия в соединении можно использовать для крепления опоры для заготовки/кондуктора на верстаке винтами.

2. Установите ограничитель заготовки (14) на опору для заготовки и зафиксируйте его в нужном положении (рисунок А).

Примечание. Имеются два ограничителя заготовки разных размеров. Выберите тот, который лучше подходит для габаритов заготовки.

Примечание. Опоры для заготовки можно располагать с каждой из сторон кондуктора или обе с одной стороны, соединив их вместе соединителями (13) (рисунок С).

Примечание. Для увеличения опоры для заготовки можно приобрести дополнительные опорные элементы и соединители.

Установка шкалы глубины

На шкале глубины (6) может применяться британская или метрическая шкала (рисунок D).

1. Снимите имеющуюся шкалу, если она установлена, оттянув ее держатель.
2. Выберите необходимую шкалу глубины и вставьте ее в держатель.

Подготовка к вытяжке пыли

Примечание. Вытяжка пыли осуществляется через специальное отверстие (10) на любой из сторон кондуктора (1).

1. Вставьте переходник для вытяги пыли (12) в отверстие для вытяги пыли (10) (рисунок E).
2. Присоедините шланг прибора для вытяги пыли (не поставляется в комплекте) к переходнику для вытяги пыли.

Примечание. Порядок присоединения вытяги к переходнику смотрите в инструкции к вытяжке.

⚠ ВНИМАНИЕ! Не перекрывайте отверстие для вытяги пыли на противоположной стороне: оно обеспечивает свободный поток воздуха через кондуктор.

Эксплуатация

⚠ ВНИМАНИЕ! Рекомендуется зафиксировать кондуктор (1) и опоры для заготовки (15) на ровной и устойчивой поверхности через крепежные отверстия (11).

⚠ ВНИМАНИЕ! Следите за тем, чтобы дрель НЕ БЫЛА включена, когда вставляете или извлекаете сверло из направляющих.

1. Вставьте сверло (20) в глубиномер (5) с использованием шкалы глубины (6), чтобы определить отверстие, подходящее под глубину обрабатываемой заготовки.
2. Наденьте ограничитель глубины (21) на сверло и закрепите его шестигранным ключом (18) (рисунок F).
3. Активируйте SpeedDrive™ (4) (рисунок G).

Примечание. Для установки или извлечения сверла используйте кнопку освобождения на SpeedDrive™ (рисунок H).

4. Вставьте сверло в одну из направляющих и задайте нужную глубину ограничителем глубины (7), пользуясь шкалой глубины на боковой стороне регулятора глубины (рисунок I).

Примечание. Кончик сверла должен едва входить в соответствующий паз в основании губок (рисунок J).

5. Вытяните сверло до фиксации.
6. Поместите заготовку в губки кондуктора и закройте губки регулятором (2) (рисунок J). Оставьте достаточно места между губками и заготовкой, чтобы можно было легко переместить или заменить заготовку.

Примечание. Для проверки положения заготовки можно использовать дополнительные ограничители заготовки (14) (рисунок А).

7. Закрепите заготовку рычагом зажима (3) (рисунок K).
8. Установите сверло в дрель (не входит в комплект поставки).
9. Включите дрель и медленно просверлите заготовку, пока ограничитель не коснется кондуктора.

Примечание. Дрель автоматически отключит замок, когда начнет вращаться.

Примечание. Используйте дрель на высокой скорости и поддерживайте высокую скорость при сверлении.

10. Подайте сверло назад до контакта с замком и отключите дрель.
11. Освободите рычаг зажима и переустановите или уберите заготовку.
12. После сверления всех отверстий заготовка будет готова к сборке с использованием винтов для глухих отверстий и заглушек (рисунок L). Рекомендованные размеры винтов указаны в таблице ниже.

Примечание. Кондуктор можно использовать без SpeedDrive™, отключив замок (рисунок G).

Примечание. Приспособление для глухих отверстий можно использовать для соединения панелей (рисунок M).

Примечание. При планировании размещения глухих отверстий, помните о том, что шурупы должны входить в радиальный распил или поперечный распил, а не в продольный распил (рисунок N). При введении в продольный распил соединение будет слабым.

Толщина заготовки	Винт
13 – 18 мм	25 мм
19 – 25 мм	30 мм
26 – 30 мм	35 мм
31 – 37 мм	50 мм
≥38 мм	60 мм

Примечание. Для твердой древесины применяют винты с мелким шагом, для мягкой — с большим шагом.

Оснастка

Местные дилеры Triton предлагают полный ассортимент оснастки и инструментов, в том числе соединители, ограничители заготовок, заглушки, винты и сверла.

Техническое обслуживание

Держите кондуктор для глухих отверстий в чистоте. Не позволяйте древесной пыли скапливаться вокруг кондуктора. Регулярно очищайте изделие мягкой щеткой пылесосом или сжатым воздухом, очищайте смолу подходящим растворителем.

Контактные данные:

За технической поддержкой или услугами по ремонту обращайтесь на нашу горячую линию по телефону (+44) 1935 382 222.

Сайт: tritontools.com/ru-RU/Support

Адрес:

Toolstream Ltd.
Boundary Way
Lufton Trading Estate
Yeovil, Somerset
BA22 8HZ, United Kingdom (Великобритания)

Az eredeti utasítások fordítása

Bevezetés

Köszönjük, hogy megvásárolta ezt a Triton terméket! A jelen útmutató a termék biztonságos és hatékony üzemeltetéséhez szükséges információkat tartalmazza. Ez a termék egyedi tulajdonságokkal rendelkezik, és még ha Ön ismeri is a hasonló termékeket, mindenképpen alaposan olvassa el ezt az útmutatót, hogy megértse a benne levő utasításokat. Ügyeljen arra, hogy a terméket használókat minden személy elolvasa és teljesen megértse ezeket az utasításokat.

Tárgyalt típusok

A jelen útmutató az alábbi modellekre érvényes:

- Triton T6 zsákfuratkészítő sablon
- Triton T6 zsákfuratkészítő sablon mester készlet

Az információk és utasítások mindkét típusnál azonosak. Mindössze a mellékelt tartozékokra különböznek.

A termék ismertetése

1. Sablon
2. Állítógomb
3. Pofafeszítő kar
4. SpeedDrive™ vezetékelem
5. Mélységmérő
6. Mélységjelző skála
7. Mélységállító
8. Pofák
9. Szerszámtpal
10. Porelvezető nyílás, 2 db
11. Rögzítőfurat, 4 db
12. Porelvezető adapter
13. Illesztőelemek
14. Munkadarab-ütköző, 2 db
15. Munkadarabátámasz, 2 db
16. Fatiplik
17. Csavarok
18. Imbuszkulcs
19. Négyzet fejű hajtószer, 150 mm
20. Fúroszár
21. Mélységátaroló gallér

Rendeltetésszerű használat

Asztalra szerelhető zsákfuratkészítő sablon a többször ismétlődő csapolási munkákhoz. Csapolásokhoz, mint például panelek rögzítéséhez és sarkokhoz használható.

Használat előtt

FIGYELEM: Mindig tartsa be az összes olyan munkavédelmi tanácsot és utasítást, melyek a jelen termékkel együtt használt elektromos kézszerszámokra vonatkoznak.

FONTOS: A zsákfurat munkadarabon való elkészítése előtt mindig végezzen próbamunkát egy hulladék faanyagon.

A munkadarabátámaszok felszerelése

A külön rendelhető munkadarabátámaszok (15) stabilitást nyújtanak a munkadarabnak, és egészségességet biztosítanak több, egyenlő hosszúságú munkadarab fúrásakor („A” kép).

1. A munkadarabátámasz végén levő illesztőcsapot állítsa egy egyenesbe a sablon (1) szerszámtpalánk (9) furatával, majd nyomja le („B” kép).

Megjegyzés: Az illesztőelemnyílásai segítségével a munkadarabátámasz/sablon a munkapadra csavarozható.

2. Csúsztasson egy munkadarab-ütközőt (14) a munkadarabátámaszra, majd rögzítse a megfelelő helyzetben („A” kép).

Megjegyzés: Kettő különböző méretű munkadarab-ütköző áll rendelkezésre. Válassza azt, amelyik jobban illik a munkadarab méretéhez.

Megjegyzés: A munkadarabátámaszok a sablon bármely oldalára felszerelhetők, vagy mindkettő egy oldalon elhelyezhető az illesztőelemekkel (13) való egyesítéssel („C” kép).

Megjegyzés: A munkadarabátámasz meghosszabbításához további munkadarabátámaszok és illesztőelemek vásárolhatók.

A mélységjelző skála behelyezése

A mélységjelző skála (6) kicsérélhető, hogy colos vagy metrikus mértékegységben legyen elolvasható („D” kép).

1. Kifeszítéssel távolítsa el a skálatartóból a benne levő mélységjelző skálát.
2. Válassza ki a megfelelő mélységjelző skálát, majd nyomja a skálatartóba.

Felkészítés porelvezetésre

Megjegyzés: A porelvezetés a sablon (1) mindkét oldalán található porelvezető nyílásokon (10) keresztül valósítható meg.

1. Illesse a porelvezető adaptert (12) az egyik porelvezető nyílásba (10) („E” kép).
2. Csatlakoztassa az elszívó készülék gégecsövét (nincs mellékelve) a porelvezető adapterhez.

Megjegyzés: A porelvezető adapterhez való csatlakoztatás módjával kapcsolatban olvassa el az elszívó készülékre vonatkozó utasításokat.

FIGYELEM: Ne zárja le az ellenkező oldalon levő porelvezető nyílást, mert ez szükséges ahhoz, hogy a levegő szabadon áramolhasson a sablonon keresztül.

Használat

FIGYELEM: Javasoljuk, hogy asablont (1) és a munkadarabátámaszokat (15) szilárd, sík felületre telepítse a rögzítőfuratok (11) segítségével.

FIGYELEM: NE járassa a fűrőgépet, amikor a fúroszár (20) a fúroszárvezetőbe helyezi vagy abból eltávolítja.

1. Helyezze a fúroszár (20) a mélységmérőbe (5), és a mélységjelzőskála (6) segítségével állapítsa meg, hogy a fúrandó munkadarab anyagvastagságához melyik a megfelelő méretű furat.
2. Csúsztassa a mélységátaroló gallért (21) a fúroszárba, majd rögzítse az imbuszkulccsal (18) („F” kép).
3. Rögzítse a SpeedDrive™ (4) vezetőelemet („G” kép).

Megjegyzés: A fúroszár behelyezéséhez vagy kioldásához használja a SpeedDrive™ vezetőelem kioldó gombját („H” kép).

4. Helyezze a fúroszár (20) a fúroszárvezető egyikébe, majd állítsa a mélységállító gombot (7) a szükséges mélységre az oldalán található a mélységjelző skála segítségével („I” kép).

Megjegyzés: A fúroszár hegye csak kissé hatoljon be a talpon levő megfelelő horonyba („J” kép).

5. A fúroszár (20) húzza vissza addig, amíg a helyére nem rögzül.
6. Helyezze a munkadarabot a sablon pofái közé, majd zárja össze a pofákat az állítógombbal (2) („J” kép). Ügyeljen arra, hogy csak annyi hely maradjon a pofák és a munkadarab között, hogy a munkadarabot könnyen lehessen mozgatni vagy cserélni.

Megjegyzés: A munkadarab pozicionálásához használja a külön rendelhető munkadarab-ütközőket (14) („A” kép).

7. A munkadarab rögzítését a pofafeszítő karral (3) végezze el („K” kép).
8. Csatlakoztassa a fűrőgépet (nincs mellékelve) a fúroszárhoz.
9. Indítsa el a fűrőgépet, majd lassan vezesse a fúroszár (20) a munkadarabba, míg a mélységátaroló gallér hozzá nem ér a sablonhoz.

Megjegyzés: A fűrőgép automatikusan kioldja a reteszelt, amikor elkezd forogni.

Megjegyzés: A fűrőgépet gyorsan fokozaton működtesse, és tartsa fenn a nagy fordulatszámot a fúrás közben.

10. A fúroszár (20) addig húzza vissza, amíg nem kapcsolódik össze a retesszel, majd kapcsolja KI a fűrőgépet.
11. Oldja fel a pofafeszítő kart, majd állítsa másik helyzetbe vagy távolítsa el a munkadarabot.

12. Az összes furat elkészítése után a munkadarab készen áll az összeállításra a zsákfurat-csavarok és a fatiplik segítségével („L” kép). A javasolt csavar méreteket lásd az alábbi táblázatban.

Megjegyzés: A sablon a SpeedDrive™ vezetőelem nélkül, a reteszelt kioldásával is használható („G” kép).

Megjegyzés: A zsákfuratkészítő sablon panelek csapolásához használható („M” kép)

Megjegyzés: A zsákfuratok helyének megtervezésekor ne feledje, hogy a csavaroknak az oldálél erezetébe vagy a homlokklapi erezetbe kell behatolniuk, és nem a derékszögű végklapi (bütü) erezetbe („N” kép). A bütü erezet alkalmazása gyenge kötést eredményezhet.

Faanyag vastagsága	Csavar
13 – 18 mm	25 mm
19 – 25 mm	30 mm
26 – 30 mm	35 mm
31 – 37 mm	50 mm
≥38 mm	60 mm

Megjegyzés: Keményfához használjon finom menetes, míg puhafához durva menetes csavart.

Tartozékok

A Triton forgalmazónál a tartozékok teljes választéka, többek között illesztőelemek, munkadarab-ütközők, fatiplik, csavarok és fúrószárok is megtalálhatók.

Karbantartás

Tartsa a zsákfuratkészítő sablont tisztán. Ne hagyja, hogy a forgácspor felhalmozódjon a sablon külsején. Rendszeresen tisztítsa meg egy puha ecsettel, porszívóval vagy sűrített levegővel, a gyantás szennyeződések pedig megfelelő oldószerrel távolítsa el.

Kapcsolat

Amennyiben műszaki vagy szerviz tanácsra van szüksége, forduljon az ügyfélszolgálathoz a (+44) 1935 382 222-es telefonszámon.

Web: tritontools.com/hu-HU/Support

Cím:
Toolstream Ltd.
Boundary Way
Lufton Trading Estate
Yeovil, Somerset
BA22 8HZ, United Kingdom

Překlad originálního návodu

Úvod

Děkujeme za zakoupení výrobku Triton. Tento návod obsahuje nezbytné informace pro bezpečné používání a správnou funkci tohoto výrobku. Tento výrobek nabízí mnoho jedinečných funkcí. Je možné, že jste již s podobným výrobkem pracovali; přesto si důkladně přečtěte tento návod, abyste rozuměli pokynům. Ujistěte se, že všichni, kdo s výrobkem pracují, tento návod četli a porozuměli mu.

Modely, pro které je určen tento manuál

Tento manuál pokrývá následující modely:

- Triton T6 šablona pro kapsové spoje
- Triton T6 šablona pro kapsové spoje – Master sada

Informace a postupy jsou pro všechny modely totožné. Liší se jen v příslušenství, které je součástí balení.

Popis výrobku

1. Šablona
2. Kolečko pro nastavení
3. Páka čelistí
4. SpeedDrive™
5. Měřítko hloubky
6. Stupnice hloubky
7. Hloubkový doraz
8. Čelisti
9. Držák
10. Port pro odsávání prachu – 2x
11. Upevňovací otvor – 4x
12. Adaptér na odsávání
13. Spojky
14. Zarážka – 2x
15. Podpěra – 2x
16. Záslepký
17. Šrouby
18. Šestihřanný klíč
19. Čtvercová šroubovací násada 150 mm (6")
20. Vrták
21. Hloubková zarážka

Doporučené použití

Šablona pro kapsové spoje je vhodná pro opakované použití při vytváření spojů. Můžete ji použít pro upevnění desek a spojování desek do úhlu.

Před použitím

⚠ UPOZORNĚNÍ: Vždy dodržujte veškeré bezpečnostní pokyny a pokyny pro jakékoli elektrické nářadí použité v souvislosti s tímto výrobkem.

DŮLEŽITÉ: Než budete vytvářet kapsový spoj, vždy si to nejdříve vyzkoušejte na svistém kusu dřeva.

Stavění podpěr

Volitelné podpěry (15) zvyšují stabilitu opracovávaného materiálu a zajišťují konzistenci při vrtní více materiálů stejné délky (obr. A).

1. Zarovnejte polohovací kolík na konci podpěry s otvorem v držáku (9) na boku šablony (1) a zatlačte dolů (obr. B)

Poznámka: Otvory ve spoji mohou být také využity k upevnění podpěry/šablony na pracovní stůl.

2. Zarážku (14) nasuňte na podpěru a zajistěte ji v požadované poloze (obr. A)
- Poznámka:** Zarážky jsou ve dvou různých velikostech. Vyberte tu, která nejvíce vyhovuje velikosti materiálu.

Poznámka: Podpěry mohou být umístěny na obou stranách šablony nebo obě na jedné - a to spojením podpěry pomocí spojek (13) (obr. C).

Poznámka: Další podpěry a spojky je možné dokoupit, pokud si podpěry potřebujete rozšířit.

Vložení stupnice hloubky

Stupnici hloubky (6) je možné měnit na palcovou nebo metrickou (obr. D).

1. Vyměňte aktuální stupnici hloubky, pokud je k dispozici, vytažením z držáku stupnice hloubky
2. Zvolte požadovanou stupnici a zasuňte ji do držáku stupnice hloubky

Nastavení pro odsávání prachu

Poznámka: Odsávání prachu je dosaženo pomocí portu pro odsávání prachu (10) umístěného na obou stranách šablony (1).

1. Vložte adaptér na odsávání (12) do portu (10) (obr. E)
2. Připojte hadici nářadí pro odsávání prachu (není součástí balení) do adaptéru pro odsávání

Poznámka: Podrobné informace o tom, jak se připojit odsávání k adaptéru, najdete v návodu k vašemu nářadí pro odsávání prachu.

⚠ UPOZORNĚNÍ: Nezakrývejte port pro odsávání prachu na opačné straně, protože umožňuje volné proudění vzduchu skrz šablону.

Pokyny pro použití

⚠ UPOZORNĚNÍ: šablónu (1) a podpěry (15) doporučujeme upevnit na stabilní roviny povrch pomocí upevňovacích otvorů (11).

⚠ UPOZORNĚNÍ: Vrták (20) se NESMÍ otáčet během vkládání nebo vyjímání z vrtacích otvorů.

1. Vložte vrták (20) do měřítka hloubky (5) a pomocí hloubkové stupnice (6) zjistěte správný otvor dle hloubky vrtaného dřeva
2. Nasuňte zarážku hloubky (21) na vrták a zajistěte v poloze pomocí šestihřanného klíče (18) (obr. F)
3. Zajistěte SpeedDrive™ (4) (obr. G).

Poznámka: Použijte uvolňovací tlačítko na zámku vrtáku pro vložení nebo uvolnění vrtáku (obr. H).

4. Vložte vrták do jednoho z vrtacích otvorů a nastavte hloubkový doraz (7) do požadované hloubky pomocí stupnice hloubky na straně hloubkového dorazu (obr. I)

Poznámka: Špička vrtáku by měla jen proniknout do odpovídající drážky na spodní straně čelistí (obr. J).

5. Vytáhněte vrták

6. Umístěte materiál do čelistí šablony a zajistěte čelisti pomocí kolečka pro nastavení (2) (obr. J). Ujistěte se, že mezi čelistmi a materiálem je tolik místa, aby se materiál mohl snadno posunout nebo vyměnit

Poznámka: Zajistěte materiál v poloze pomocí volitelných zarážek (14) (obr. A).

7. K upevnění materiálu použijte páku čelistí (3) (obr. K)
8. Do vrtáčky (není součástí balení) nasadte vrták
9. Spusťte vrtáčku a pomalu vrtejte do dřeva, dokud se zarážka nezastaví o šablónu.

Poznámka: Vrtáčka automaticky odbočuje zámek, když se začne točit

Poznámka: Nastavte vrtáčku na rychlé nastavení a během vrtní udržujte vysokou rychlost.

10. Vyměňte vrták, až se zajistí zámek, a pak vrtáčku vypněte
11. Uvolněte páku čelistí a posuňte nebo vyjměte materiál
12. Po vyvrtání všech otvorů je kus připraven ke spojení pomocí šroubů pro kapsové spoje a záslepek (obr. L). V níže uvedené tabulce naleznete doporučenou velikost šroubu

Poznámka: Šablónu můžete používat bez SpeedDrive™ - uvolněním zámku (obr. G).

Poznámka: Šablóna pro kapsové spoje může být použita pro spojování desek (obr. M).

Poznámka: Při plánování umístění kapsových otvorů mějte na paměti, že šrouby by měly jít do podélného nebo čelního dřeva, nikoli však do příčného dřeva (obr. N). Použití příčného dřeva může mít za následek slabý spoj.

Tloušťka materiálu	Šroub
13 – 18 mm / ½" – 11/16"	25 mm / 1"
19 – 25 mm / ¾" – 1"	30 mm / 1-1/4"
26 – 30 mm / 1" – 1-1/4"	35 mm / 1-1/2"
31 – 37 mm / 1-1/4" – 1-7/16"	50 mm / 2"
≥38 mm / ≥1-1/2"	60 mm / 2-1/2"

Poznámka: Pro tvrdé dřevo použijte jemný závit, pro měkké dřevo použijte hrubý závit.

Příslušenství

Plný sortiment příslušenství včetně spojek, záślepek, šroubů a šroubovacích bitů je k dispozici u vašeho prodejce Triton

Údržba

Šablonu pro kapsové spoje udržujte v čistotě. Nedovolte, aby se na šablonu nachytaly piliny. Pravidelně ji čistěte měkkým kartáčem, vysávejte nebo očistěte stlačeným vzduchem, pravidelně odstraňujte pryskyřici vhodným rozpouštědlem

Kontakt

Pro technickou podporu nebo opravu kontaktujte linku pomoci
(+44) 1935 382 222

Web: tritontools.com/cz-CZ/Support

Adresa:

Toolstream Ltd.
Boundary Way
Lufton Trading Estate
Yeovil, Somerset
BA22 8HZ, Velká Británie

Preklad originálneho návodu

Úvod

Ďakujeme za zakúpenie výrobku Triton, tento manuál obsahuje informácie nutné k bezpečnému používaniu a správne mu fungovaniu tohto výrobku. Tento výrobok ponúka mnoho jedinečných funkcií. Je možné, že ste už s podobným výrobkom pracovali, napriek tomu si však prečítajte tento manuál, aby ste naplno pochopili všetky inštrukcie. Uistite sa, že každý, kto s výrobkom pracuje, si tento manuál prečítal a porozumel mu.

Modely, pre ktoré je určený tento manuál

Tento manuál pokrýva nasledujúce modely:

- Triton T6 šablóna pre kapsové spoje
- Triton T6 šablóna pre kapsové spoje - Master sada

Informácie a postupy sú pre všetky modely totožné. Líšia sa len v príslušenstve, ktoré je súčasťou balenia.

Popis výrobku

1. Šablóna
2. Kolesko pre nastavenie
3. Páka čeľuste
4. SpeedDrive™
5. Mierka hĺbky
6. Stupnica hĺbky
7. Hĺbkový doraz
8. Čeľuste
9. Držiak
10. Port pre odsávanie prachu - 2x
11. Upevňovací otvor - 4x
12. Adaptér na odsávanie
13. Spojky
14. Zarážka - 2x
15. Podpera - 2x
16. Záslepký
17. Skrutky
18. Šesthranný kľúč
19. Štvorcová skrutkovacia násada 150 mm (6")
20. Vrták
21. Hĺbková zarážka

Odporúčané použitie

Šablóna pre kapsové spoje je vhodná pre opakované použitie pri vytváraní spojov. Môžete ju použiť pre upevnenie dosiek a spájanie dosiek do ulhov.

Pred použitím

⚠ UPOZORNENIE: Vždy dodržiavajte všetky bezpečnostné pokyny a pokyny pre akékoľvek elektrické náradie použité v súvislosti s týmto produktom.

⚠ DÔLEŽITÉ: Ako budete vytvárať kapsový spoj, vždy si to najskôr vyskúšajte na cvičnom kuse dreva.

Zostavenie podpier

Voľiteľné podpery (15) zvyšujú stabilitu opracovávaného materiálu a zaisťujú konzistenciu pri vrtaní viac materiálov rovnakej dĺžky (obr. A).

1. Zarovnajte polohovací kolík na konci podpery s otvorom v držiaku (9) na boku šablóny (1) a zatlačte nadol (obr. B)

Poznámka: Otvory v spoji môžu byť tiež využité na upevnenie podpery/šablóny na pracovný stôl.

2. Zarážku (14) nasuňte na podperu a zaistite ju v požadovanej polohe (obr. A)

Poznámka: Zarážky sú v dvoch rôznych veľkostiach. Vyberte tú, ktorá najviac vyhovuje veľkosti materiálu.

Poznámka: Podpery môžu byť umiestnené na oboch stranách šablóny alebo obe na jednej - a to spojením podpery pomocou spojok (13) (obr. C).

Poznámka: Ďalšie podpery a spojky je možné dokúpiť, keď si podperu potrebujete rozšíriť.

Vloženie stupnice hĺbky

Stupnici hĺbky (6) je možné meniť na palcovou alebo metrickú (obr. D).

1. Vyberte aktuálnu stupnicu hĺbky, ak je k dispozícii, vyťahnutím z držiaka stupnice hĺbky
2. Zvoľte požadovanú stupnicu a zasuňte ju do držiaka stupnice hĺbky

Nastavenie pre odsávanie prachu

Poznámka: Odsávanie prachu je dosiahnuté pomocou portu pre odsávanie prachu (10) umiestneného na oboch stranách šablóny (1).

1. Vložte adaptér na odsávanie (12) do portu (10) (obr. E)
2. Pripojte hadicu náradia pre odsávanie prachu (nie je súčasťou balenia) do adaptéra pre odsávanie

Poznámka: Podrobné informácie o tom, ako sa pripojiť odsávanie k adaptéru, nájdete v návode k vášmu náradiu pre odsávanie prachu.

⚠ UPOZORNENIE: Nezakrývajte port pre odsávanie prachu na opačnej strane, pretože umožňuje voľné prúdenie vzduchu cez šablónu.

Pokyny pre použitie

⚠ UPOZORNENIE: Šablónu (1) a podpery (15) odporúčame upevniť na stabilný rovný povrch pomocou upevňovacích otvorov (11).

⚠ UPOZORNENIE: Vrták (20) sa NESMIE otáčať počas vkladania alebo vyberania z vrtáčich otvorov.

1. Vložte vrták (20) do mierky hĺbky (5) a pomocou hĺbkovej stupnice (6) zistíte správny otvor podľa hĺbky vrtaného dreva
2. Nasuňte zarážku hĺbky (21) na vrták a zaistite v polohe pomocou šesthranného kľúča (18) (obr. F)
3. Zaistite SpeedDrive™ (4) (obr. G).

Poznámka: Použite uvoľňovacie tlačidlo na zámku vrtáka pre vloženie alebo uvoľnenie vrtáka (obr. H).

4. Vložte vrták do jedného z vrtáčich otvorov a nastavte hĺbkový doraz (7) do požadovanej hĺbky pomocou stupnice hĺbky na strane hĺbkového dorazu (obr. I)

Poznámka: Špička vrtáku by mala len preniknúť do zodpovedajúcej drážky na spodnej strane čeľusti (obr. I).

5. Vyťahnite vrták

6. Umiestnite materiál do čeľusti šablóny a zaistite čeľuste pomocou koleska pre nastavenie (2) (obr. J). Uistite sa, že medzi čeľuťami a materiálom je toľko miesta, aby sa materiál mohol ľahko posunúť alebo vymeniť

Poznámka: Zaisťte materiál v polohe pomocou voľiteľných zarážok (14) (obr. A).

7. Na upevnenie materiálu použite páku čeľuste (3) (obr. K)
8. Do vrtáčky (nie je súčasťou balenia) nasadte vrták
9. Spustite vrtáčku a pomaly vrtajte do dreva, kým sa zarážka nezastaví o šablónu.

Poznámka: Vrtáčka automaticky odoblokuje zámok, keď sa začne točiť

Poznámka: Nastavte vrtáčku na rýchle nastavenie a počas vrtania udržiavajte vysokú rýchlosť.

10. Vyberte vrták, až sa zistí zámok, a potom vrtáčku vypnite

11. Uvoľnite páku čeľuste a posuňte alebo vyberte materiál

12. Po vytvorení všetkých otvorov je kus pripravený na spojenie pomocou skrutky pre kapsové spoje a záslepek (obr. L). V nižšie uvedenej tabuľke nájdete odporúčanú veľkosť skrutky

Poznámka: Šablónu môžete používať bez SpeedDrive™ - uvoľnením zámku (obr. G).

Poznámka: Šablóna pre kapsové spoje môže byť použitá pre spájanie panelov (obr. M).

Poznámka: Pri plánovaní umiestnení kapsových otvorov majte na pamäti, že skrutky by mali ísť do pozdĺžneho alebo čelného dreva, nie však do priečného dreva (obr. N). Použitie priečného dreva môže mať za následok slabý spoj.

Hrúbka materiálu	Skrutka
13 – 18 mm / ½" – 11/16"	25 mm / 1"
19 – 25 mm / ¾" – 1"	30 mm / 1-1/4"
26 – 30 mm / 1" – 1-1/4"	35 mm / 1-1/2"
31 – 37 mm / 1-1/4" – 1-7/16"	50 mm / 2"
≥38 mm / ≥1-1/2"	60 mm / 2-1/2"

Poznámka: Pre tvrdé drevo použite jemný závit, pre mäkké drevo použite hrubý závit.

Príslušenstvo

Plný sortiment príslušenstva vrátane spojiek, zásepek, skrutiek a skrutkovacích bitov je k dispozícii u vášho predajcu Triton.

Údržba

Šablónu pre kapsovú spoje udržiajte v čistote. Nedovoľte, aby sa na šablónu nacytili piliny. Pravidelne ju čistite mäkkou kefkou, vysávajte alebo očistite stlačeným vzduchom, pravidelne odstraňujte živicu vhodným rozpúšťadlom

Kontakt

Pre technickú podporu alebo opravu kontaktujte linku pomoci
(+44) 1935 382 222

Web: tritontools.com/sk-SK/Support

Adresa:

Toolstream Ltd.
Boundary Way
Lufton Trading Estate
Yeovil, Somerset
BA22 8HZ, Veľká Británie

Orijinal talimatların çevirisi

Giriş

Bu Triton ürününü satın aldığınız için teşekkür ederiz. Bu kılavuz, bu ürünün güvenli ve etkili bir şekilde kullanılmasına yönelik bilgiler içerir. Bu ürünün eşsiz özellikleri vardır ve benzer ürünler hakkında bilgi sahibi olmanız bil, bu kılavuzu okumanız talimatı anlamamak için şarttır. Tüm kullanıcıların bu kılavuzu okuduğundan ve tamamen anladığından emin olun.

Dahil Olan Modeller

Bu kılavuz aşağıdaki modelleri içerir:

- Triton T6 Cep Delik Kılavuz
- Triton T6 Cep Delik Kılavuz Ana Set

Bilgiler ve talimatlar her iki model için de aynıdır. Yalnızca dahil edilen aksesuarlarda farklılıklar vardır.

Ürün Tanıtımı

1. Kılavuz
2. Ayarlayıcı
3. Çene Kolu
4. SpeedDrive™
5. Derinlik Ölçer
6. Derinlik Ölçeği
7. Derinlik Ayarlayıcısı
8. Çeneler
9. Braket
10. Çekirme Portu x 2
11. Sabitleme Deliği x 4
12. Çekirme Adaptörü
13. Birleştiriciler
14. İş Durdurma Çubuğu x 2
15. İş Desteği x 2
16. Tıpalar
17. Vidalar
18. Altgen Anahtar
19. Kare Matkap ucu 150 mm (6")
20. Matkap Ucu
21. Derinlik Manşonu

Kullanım Amacı

Birleştirme işinde tekrarlı kullanım için tezgaha monteli cep delme kılavuzu. Panel sabitleme ve köşeler gibi bağlantılar için kullanılabilir.

Kullanım Öncesi

UYARI: Bu ürünü ilişkin kullanılan her elektrikli alete ait tüm güvenlik tavsiyelerine ve talimatlarına her zaman uyun.

ÖNEMLİ: İş parçasında bir delik açmadan önce her zaman bir parça iskarta ahash üzerinde alıştırma yapın.

İş Desteklerinin Montajı

Opsiyonel İş Destekleri (15) iş parçasının sabitliğini güçlendirir ve aynı uzunlukta birden fazla iş parçasını derlenen tutarlılık sağlar. (Resim A)

1. İş Desteğinin ucundaki konumlandırma pimini Kılavuzun (1) yanındaki Braket (9) içindeki delikle hizalayın ve aşağı itin (Resim B)

Not: Bağlantı içindeki delikleri İş Desteğini/Kılavuzu tezgaha sabitlemek için kullanılabilir.

2. İş Durdurma Çubuğunu (14) İş Desteğinin üzerine kaydırın ve gerekli konuma sabitleyin (Resim A).

Not: İki farklı boyda İş Durdurma Çubuğu vardır. İş parçasının boyuna en uygun olanı seçin..

Not: İş Destekleri Kılavuzun her iki tarafına da yerleştirilebilir veya Birleştiricileri kullanarak (13) İş Desteklerini birleştirerek her ikisi de bir tarafa yerleştirilebilir (Resim 3)

Not: İlave İş Desteklerini ve Birleştiricileri İş Desteğini genişletmek için satın alınabilir.

Derinlik Ölçeğini Yerleştirmek

Derinlik Ölçeği (6) imparatorluk ve metrik ölçeğe dönüştürülebilir (Resim D).

1. Mevcut Derinlik Ölçeğini, varsa, Derinlik Ölçeği tutucuyu yerinden çıkartarak sökün
2. Gerekli Derinlik Ölçeğini seçin ve Derinlik Ölçeği tutucuya iterek oturtun

Toz Boşaltma için Ayarlama

Not: Kılavuzun (1) her iki tarafında da yer alan Çekirme Portu (10) ile toz boşaltma işlemi yapılır.

1. Çekirme Adaptörünü (12) bir Çekirme Portuna (10) yerleştirin (Resim E)
2. Toz Çekirme Aletinin hortumunu (tedarik edilmez) Çekirme Adaptörüne bağlayın

Not: Çekirme Adaptörünü nasıl bağlayacağınızla ilgili ayrıntılar için Toz Çekirme Aletinin talimatlarına bakın

UYARI: Kılavuzun içinden serbest hava akışını sağlamak için Çekirme Portunun karşı tarafını kapatmayın.

Çalıştırma

UYARI: Sabitleme Deliklerini (11) kullanarak Kılavuzu (1) ve İş Desteklerini (15) stabil, düz bir yüzeye sabitlemeniz önerilir.

UYARI: Matkap yataklarından Matkap Ucunu (20) yerleştirirken veya çıkartırken matkabı ÇALIŞTIRMAYIN.

1. Matkap ucunu (20) Derinlik Ölçerini (5) içine Derinlik Ölçeğini (6) kullanarak yerleştirerek delinecek ahash derinliği için doğru deliği belirleyin.
2. Derinlik Manşonunu (21) Matkap Ucuna kaydırın ve Altgen Anahtar (18) kullanarak sabitleyin (Resim F)
3. Matkap Kilidini SpeedDrive™ (4) takın (Resim G).

Not: Matkap Kilidinin SpeedDrive™ üzerindeki açma düğmesini kullanarak Matkap ucunu yerleştirin veya çıkartın (Şek. VIII).

UYARI: Matkap Kilidinin SpeedDrive™ üzerindeki açma düğmesini kullanarak Matkap ucunu yerleştirin veya çıkartın (Şek. VIII).

Not: Matkap ucunun uç Çenelerin tabanında yer alan karşılık gelen oluğa girmelidir. (Resim I)

5. Yerine oturan kadar matkap ucunu geri çekin.
6. İş parçasını kılavuzun çenesine yerleştirin ve Ayarlayıcıyı (2) kullanarak çeneleri kapatın (Resim J). Çenelerle iş parçası arasında yeterli alan olduğundan ve iş parçasının kolayca çıkarılıp değiştirilebileceğinden emin olun

Not: İş parçasını konumlandırmak için opsiyonel İş Durdurma Çubuklarını (14) kullanın (Resim A).

7. Ahashı sabitlemek için Çene Kolunu (3) kullanın (Resim K).
8. Matkap Ucuna bir matkap takın (birlikte gönderilmez)
9. Matkabı çalıştırın ve Manşon Kılavuza değene kadar Matkap ucunu yavaşça ilerletin.

Not: Matkap dönmeye başladığında otomatik olarak kilitle açılır.

Not: Matkabı hızlı ayarda kullanın ve derlenen yüksek hızı koruyun.

10. Kilitte temas edene kadar Matkap Ucunu geri çekin ve matkabı KAPATIN
11. Çene Kolunu açın ve iş parçasını yeniden konumlandırın veya sökün
12. Tüm delikler delindikten sonra parça cep delik vidaları (Resim L) ve tıpaları kullanarak montaj için hazırdır. Önerilen vida boyutu için aşağıdaki tabloya bakın

Not: Bir bağlantıyı birleştirirken bir destek altlığı kullanın (Şek XII).

Not: Kılavuz Matkap Kilidi SpeedDrive™ olmadan kilidi çıkararak kullanılabilir (Resim G)

Not: Deliklerin yerleşimini planlamak, vidaların kenar damar veya yüz damarının içine gireceğini ama uç damara girmeyeceğini (Resim N) aklınızda bulundurun. Üç Damar kullanmak zayıf bir bağlantı ile sonuçlanabilir.

Kereste Kalınlığı	Vida
13 – 18 mm / ½" – 11/16"	25 mm / 1"
19 – 25 mm / ¾" – 1"	30 mm / 1-1/4"
26 – 30 mm / 1" – 1-1/4"	35 mm / 1-1/2"
31 – 37 mm / 1-1/4" – 1-7/16"	50 mm / 2"
≥38 mm / ≥1-1/2"	60 mm / 2-1/2"

Not: Sert tahta için ince uç kullanın ve yumuşak tahta içince kalın bir uç kullanın.

Aksesuarlar

Triton bayinizden birleřtiriciler, iř durdurma ubukları, tpa, vida ve ular da dahil olmak zere tm aksesuar trlerini elde edebilirsiniz.

Bakım

Cep Delik Kılavuzunuzu temiz tutun. Kılavuz etrafında talař birikmesine izin vermeyin. Yumuřak bir fıra, sprge veya basınlı hava ile dzenli olarak temizleyin, reineyi uygun bir zelti ile silin.

İletişim

Teknik veya onarım hizmeti tavsiyeleri iin ltfen (+44) 1935 382 222 numaralı telefondan yardım hattını arayın.

Web: tritontools.com/tr-TR/Support

Adresa:

Toolstream Ltd.
Boundary Way
Lufton Trading Estate
Yeovil, Somerset
BA22 8HZ, United Kingdom

